

# Pokyny k použití

---

Návod na obsluhu

Operating Instructions



Robotický bazénový vysavač  
Robotický bazénový vysavač  
Robotic Pool Cleaner



**CZ****Technické údaje**

Vstupní napětí - (24-30)

VDC

Výkon čerpadla - 90 W maximum

Výkon pohonu - 20 W maximum

Objem filtrované vody - 16m<sup>3</sup>/h

Pracovní hloubka ve vodě ≤4 m

Význam symbolu přeškrtnuté nádoby na odpady: Elektrická zařízení nelikvidujte společně s běžným komunálním odpadem, použijte příslušné sběrné systémy.

Pro informace týkající se dostupného sběrného systému, kontaktujte místní správu.

V případě nesprávné likvidace odpadů s komunálním odpadem mohou nebezpečné látky proniknout do podzemní vody a dostat se do potravin, čímž ohrozí vaše zdraví a životní prostředí

**SK****Technické údaje**

Vstupné napätie - (24-30)

VDC

Výkon čerpadla - 90 W maximum

Výkon pohonu - 20 W maximum

Objem filtrovanej vody - 16m<sup>3</sup>/h

Pracovná hĺbka vo vode ≤4 m

Význam přeškrtnutej nádoby na odpady: Nelikvidujte elektrické zariadenia spoločne s bežným komunálnym odpadom, použite príslušné zberné systémy.

Kontaktujte miestnu správu pre informácie týkajúce sa dostupného zberného systému.

V prípade nesprávnej likvidácie odpadov s komunálnym odpadom môžu nebezpečné látky vytečť do podzemnej vody a dostať sa do potravín, čím ohrozia vaše zdravie a životné prostredie.

**EN****Robot specification**

Input voltage - (24-30)

VDC

Pump power - 90Watt maximum

Drive power - 20Watt maximum

Volume of water filtered - 16m<sup>3</sup>/h

Depth working in water ≤4m

Meaning of crossed-out wheeled dustbin: Do not dispose of electrical appliances as unsorted municipal waste, use separate collection facilities.

Contact you local government for information regarding the collection systems available.

If electrical appliances are disposed of in landfills or dumps, hazardous substances can leak into the groundwater and get into the food chain, damaging your health and well-being.



**DŮLEŽITÉ BEZPEČNOSTNÍ POKYNY  
POKYNY SI PŘEČTĚTE A DODRŽUJTE**



Upozornění: Napájecí kabel nepřipojujte k elektrické zásuvce a nezapínajte vysavač, pokud není je ponořený ve vodě. Použití vysavače bez vody ho může poškodit, a nevztahuje se na to záruka.

Po čištění nechte vysavač ve vodě 15 až 20 minut. To umožní dostatečné ochlazení motoru. Vysavač nenechávejte neustále v bazénu. Vždy ho vypněte a odpojte napájení před vyjmutím vysavače z bazénu.

**VAROVÁNÍ: Vysavač se nesmí používat, pokud jsou v bazénu osoby. Jenom pro použití v bazénech.**

**Bezpečnostní upozornění**

- Zařízení musí být napájeno přes domácí ochranné zařízení (RCD) s jmenovitým reziduálním proudem nepřesahujícím 30 mA.
- Připojení k elektrickému obvodu musí být v souladu s místními směrnici (elektrický kód).
- Nesprávná manipulace se zařízením může zapříčinit vytečení mazacího prostředku.
- Je-li napájecí kabel poškozen, musí ho z bezpečnostních důvodů vyměnit servisní technik výrobce nebo podobně kvalifikovaná osoba.

 Toto zařízení, není určeno pro použití osobami (včetně dětí) se sníženými fyzickými, senzorickými nebo mentálními schopnostmi, anebo bez dostatečných zkušeností a znalostí, pokud nejsou pod dozorem osoby odpovědné za jejich bezpečnost. Nedovolte dětem hrát si s tímto zařízením. 

**VAROVÁNÍ:** Přerušovač uzemnění (GFCI-USA) nebo proudový chránič s vypínacím proudem <30mA" (RCD-Evropa) musí být instalováno pro ochranu vaší elektrické sítě a z důvodu zabránění úrazu elektrickým proudem.

**TYTO POKYNY SI USCHOVEJTE**

Vážený zákazníku, Děkujeme, že jste se rozhodli pro naše zařízení k čištění bazénu. Doufáme, že při používání vašeho nového vysavače při údržbě bazénu budete mít radost hodně let. Před použitím vysavače si ponechte několik minut k pečlivému pročetí tohoto návodu. Ještě jednou děkujeme za volbu našeho zařízení.

**Komponenty**

I když se vzhled vašeho vysavače a některých jeho částí může od obrázků v návodu lišit, funkce vysavače, postup obsluhy a údržby zůstávají stejné.

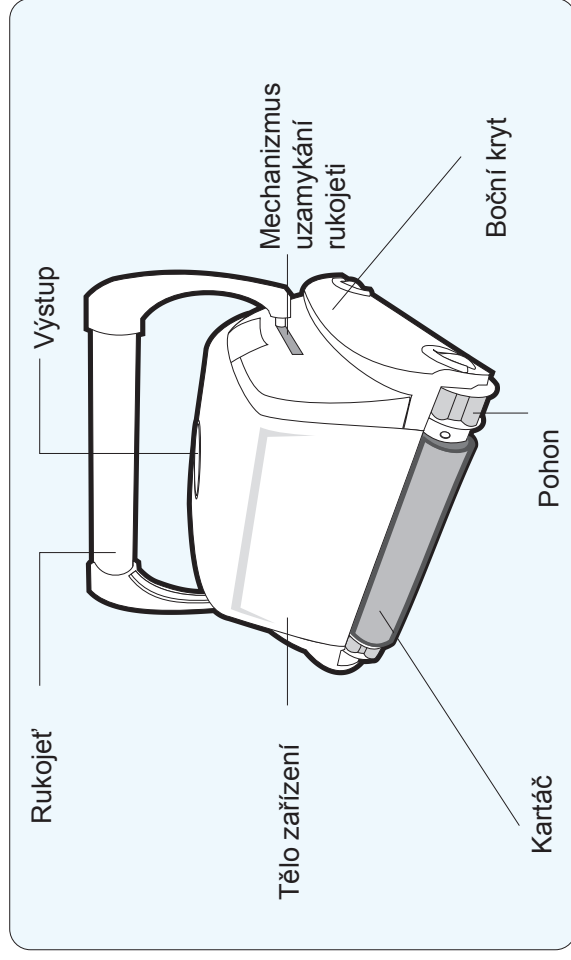

**Váš nový automatický bazénový vysavač obsahuje:**

- Robotický vysavač s plovoucím kabelem.
- Zdroj napájení (transformátor).
- Vozíček (volitelné příslušenství)
- Součástí modelu Galeon FL není nastavitelná rukojeť

**Před použitím vašeho vysavače si přečtete celý návod k použití.**

1. Umístěte napájecí jednotku (transformátor) nejméně 3,6 metru od bazény a nejméně 12 cm nad zem (obr. 1). Transformátor dodává napájení do vysavače.

2. Odviňte kabel. (obr. 1a)

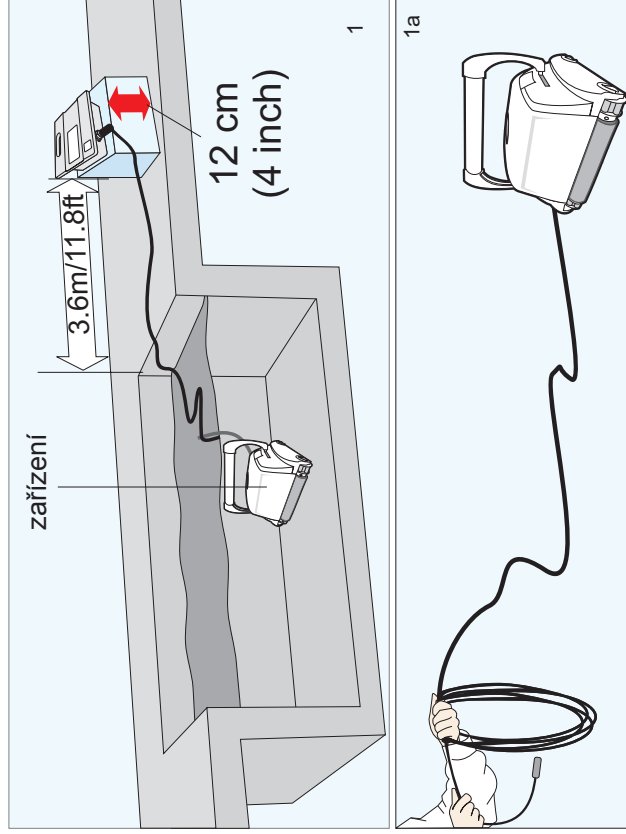

3. Pro správný provoz uzamkněte pohyblivou rukojeť v horizontální poloze kolem horní části těla vysavače. Zatláčte pojistku rukojeti a zasuňte rukojeť zcela do konce (nejlépe jeden otvor před koncem), poté uvolněte pojistku. V závislosti na vašem modelu může být uzamykací tlačítko vertikálně nebo horizontálně (obr. 2a, 2b). Rukojeť zůstane v této zajištěné poloze. Tento proces zopakujte na druhé straně vysavače. Rukojeť musí být upevněna diagonálně (obr. 2c)

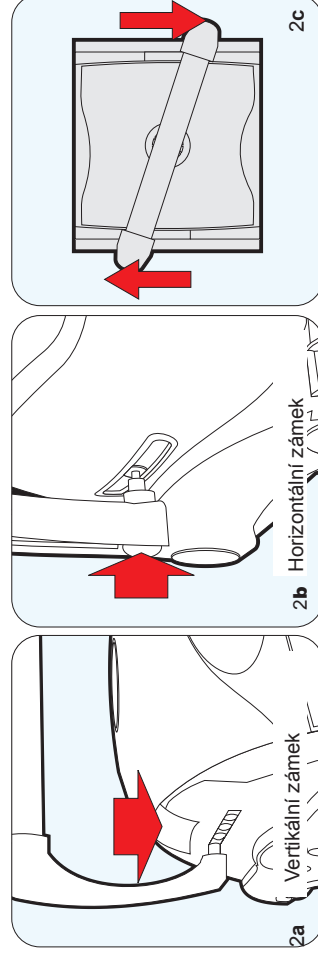

4. Vložte vysavač do vody. Pro uvolnění vzduchu z těla vysavače ve vodě otáčejte ze strany na stranu a poté nechte vysavač klesnout na dno bazény (obr. 3). Následně rozprostřete kabel po hladině bazény co nejrovnoměrěji (obr. 1).

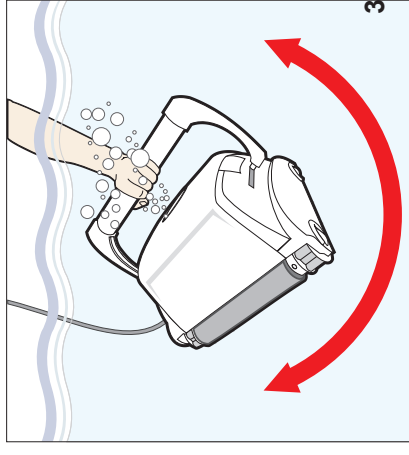

5. Připojte kabel ke zdroji napájení. V závislosti na vašem modelu (**Typ I** nebo **Typ II**) se ujistěte, jestli výstupek na zástrčce odpovídá otvoru výstupku na zásuvce napájení (obr. 3a). Připojte napájení k uzemněné elektrické zásuvce. Ujistěte se, jestli je elektrická zásuvka správně uzemněná (obr. 3b). Stiskněte tlačítko „ON“ a na zdroji napájení. Rozsvítí se kontrolka pro indikaci, že je systém „zapnutý“ a vysavač začne čistící cyklus. Zařízení si uchovává záznam o počtu čistících cyklů. Jen autorizované servisní středisko může zobrazit čistící cykly. (Viz podrobnosti na následující straně).

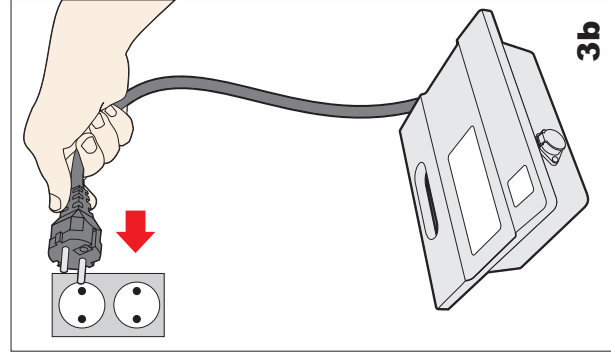
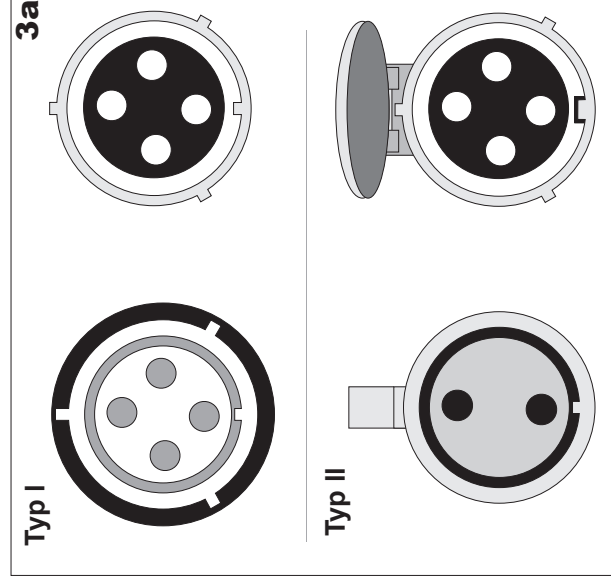

## Zástrčka Typ I

Pro připojení kabelu (obr. A) k zásuvce na zdroji napájení (obr. B) postupujte následovně:

1. Připravte zástrčku (obr. C) výstupkem a 3 vnějšími zářezy podle zobrazení.
2. Zasuňte zástrčku příslušnými výstupky a otvory do příslušné zásuvky. (obr. D)
3. Zatlačte zástrčku zcela do zásuvky.
4. Po zasunutí zástrčky otočte doprava pro zajištění na místě (obr. E).
5. K odpojení zástrčky ji nejprve otočte doleva, poté vytáhněte (obr. F).

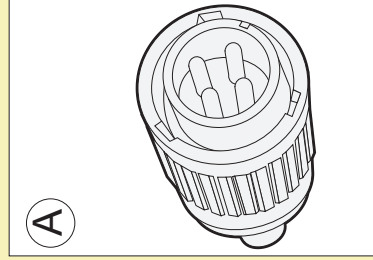

A

zástrčka

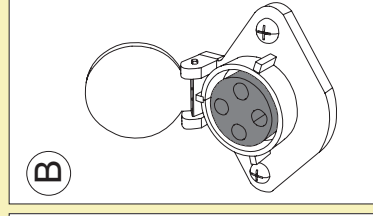

B

zásuvka  
napájení

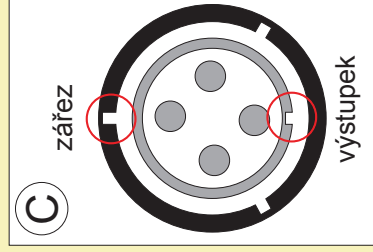

C

zářez

výstupek

zástrčka

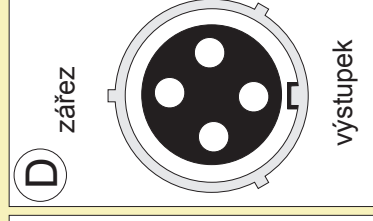

D

zářez

výstupek

zásuvka  
napájení

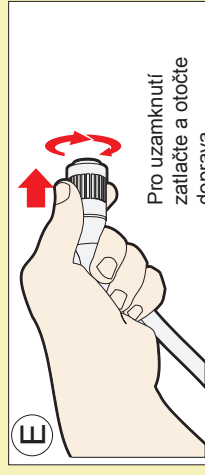

E

Pro uzamknutí  
zatlačte a otočte  
doprava

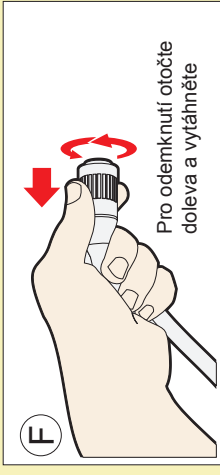

F

Pro odemknutí otočte  
doleva a vytáhněte

## Zástrčka Typ II

Pro připojení kabelu (obr. A) k zásuvce na zdroji napájení (obr. B) postupujte následovně:

1. Připravte zástrčku (obr. C) se zářezkou a víčkem.
2. Zářezka musí být směrem nahoru (obr. E) pro umožnění otevření víčka. Víčko zajistí kabel na místě.
3. Nasměrujte výstupek s otvorem na zásuvce. I když má zásuvka 4 otvory, použije se jen horní a spodní (obr. D)
4. Zatlačte zástrčku zcela do zásuvky. Po připojení zástrčky by mělo na zástrčku dosednout víčko pro zajištění.
5. Pro odpojení zástrčky musíte víčko nazvednout a poté potáhnout zástrčku.

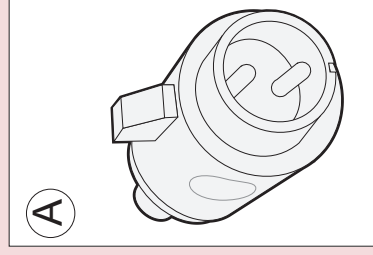

A

zástrčka

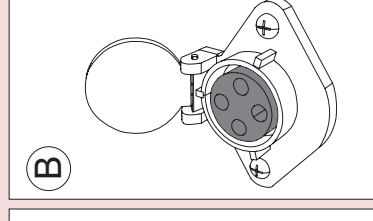

B

zásuvka  
napájení

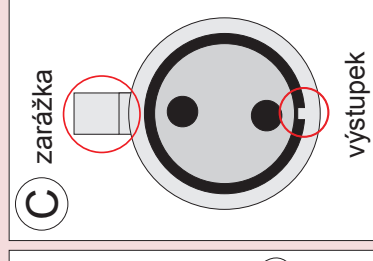

C

zářezka

výstupek

zástrčka

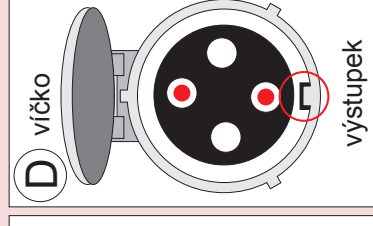

D

víčko

výstupek

zásuvka  
napájení

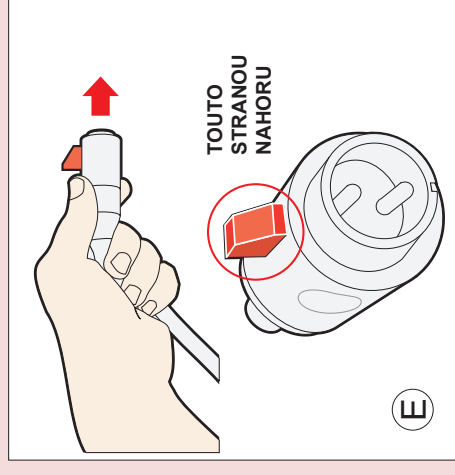

E

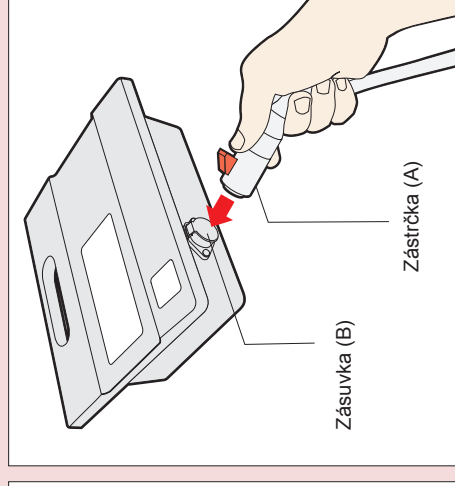

Zásuvka (B)

Zástrčka (A)

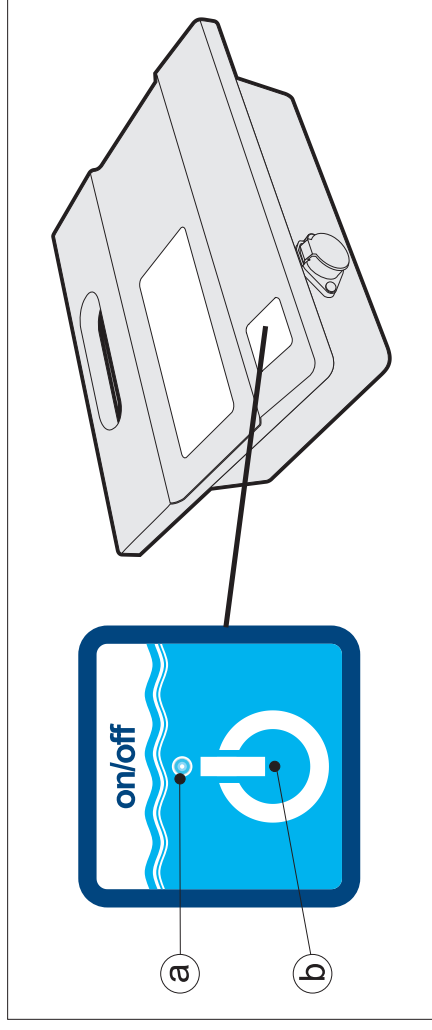

## a. LED kontrolka napájení

Modrá LED kontrolka napájení bliká, když je napájení v pohotovostním režimu a svítí nepřetržitě během provozu vysavače. Tlačítko Power přepíná režim zapnutí nebo pohotovostní režim.

## b. Tlačítko „POWER“

Tlačítko slouží k zapnutí zařízení nebo jeho přepnutí do pohotovostního režimu.

**DŮLEŽITÉ** - po každém cyklu se vysavač automaticky přepne do pohotovostního režimu. Pokud chcete zařízení vypnout během provozního cyklu, stiskněte tlačítko „power“ a LED kontrolka začne blikat, což indikuje, že zařízení přestalo fungovat.

## DŮLEŽITÉ:

Vysavač vždy skladujte na místě, kde je teplota v rozsahu 10 až 40 °C (50 až 104°F). To zajistí ochranu motorů, plastů a těsnění. Nedodržení tohoto upozornění ztratíte právo na záruku. Zařízení lze používat ve vodě s teplotou od 13°C do 35°C (55°F do 95°F). Avšak optimální doporučená teplota je v rozsahu od 22°C až 32°C (72°F až 90°F).

## Údržba a nastavení

### UPOZORNĚNÍ:

Abyste zabránili poškrábání a jiným poškozením na zařízení, jednoduše najděte hladký povrch pro jeho uložení při čištění filtru nebo při nastavování. Tyto škrábance mohou změnit jemnost zařízení a hladkých okrajů a následně zapříčinit poškození některých flexibilních povrchů bazénů.

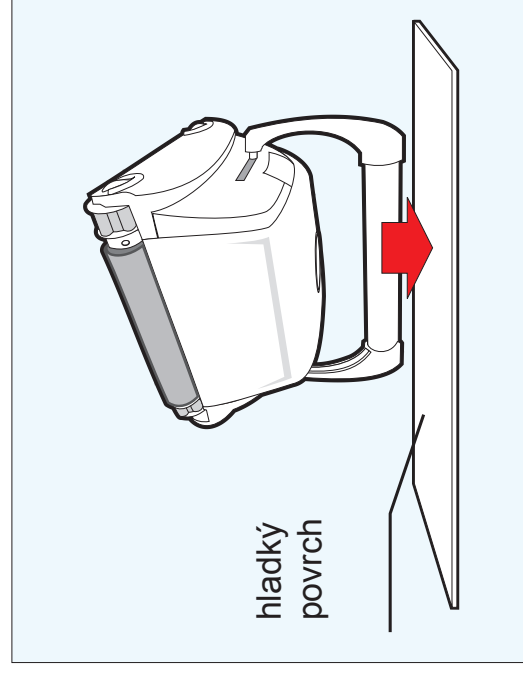
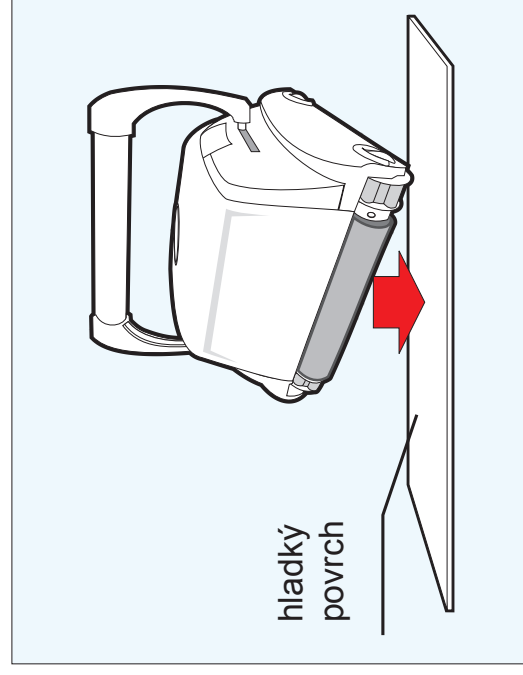



## VYČISTĚTE FILTR PO KAŽDÉM ČISTÍCÍM CYKLU

- Odpojte zdroj napájení. (Držte zástrčku mimo vodu)
- Je-li zařízení v bazénu, jemně tahejte vysavač k sobě za kabel, dokud nedosáhnete na rukojeť. Pomocí rukojeti (nikoliv kabelu) vytáhněte vysavač z bazénu a nechte z něj vytéct co nejvíce vody.
- Položte ho horní stranou na hladký povrch (abyste zabránili poškrábání těla zařízení), uvolněte pojistky a vyjměte spodní kryt. (obr. 4a, 4b, 4c, 4d)

(pokračování na následující straně)

### POZNÁMKA:

V závislosti na vašem modelu, jsou dva typy zajišťovacího spodního mechanismu: LOCK TAB nebo SWIVEL TAB. Postupujte dle obrázků v závislosti na vašem modelu.

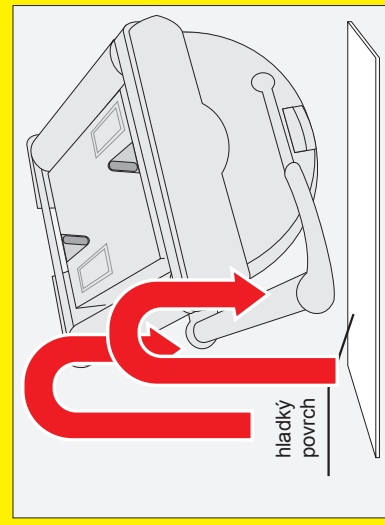

SWIVEL TAB

4a

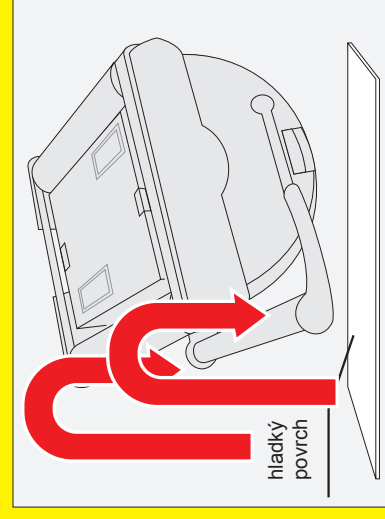

LOCK TAB

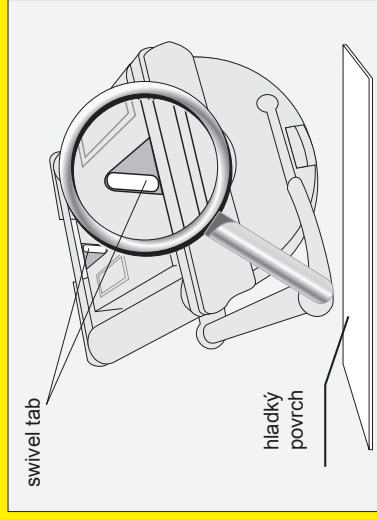

SWIVEL TAB

4b

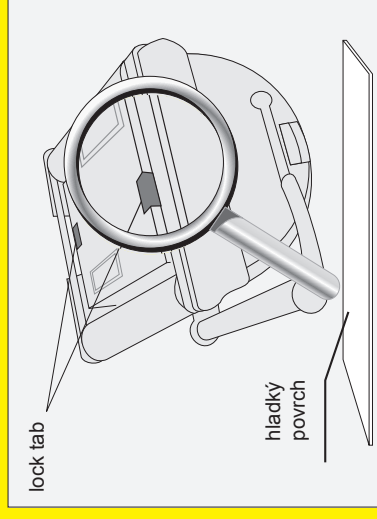

LOCK TAB

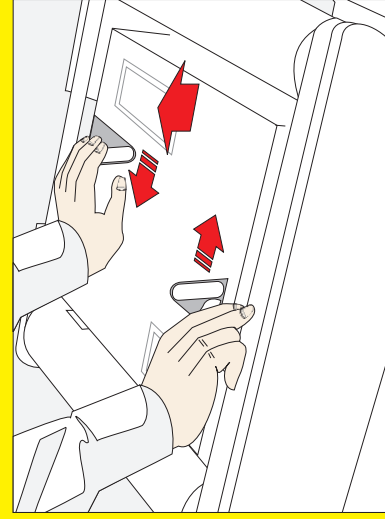

SWIVEL TAB

4c

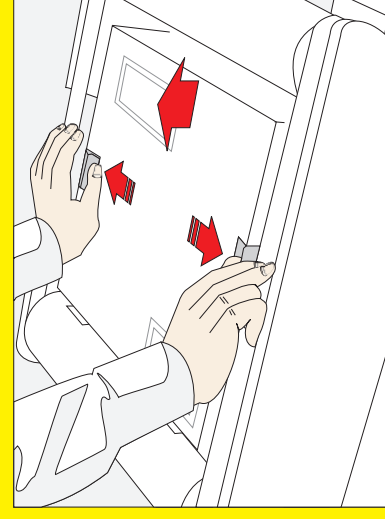

LOCK TAB

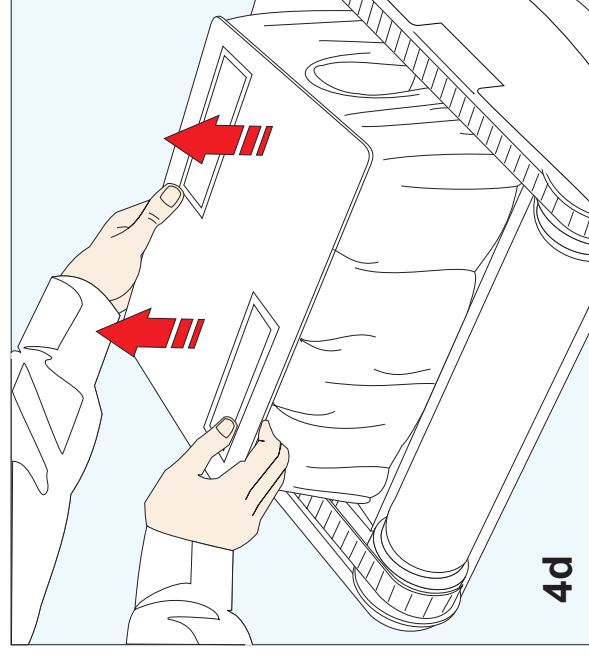

4d

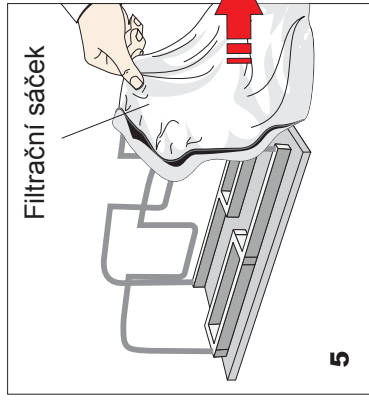

(pokračování z předchozí strany)

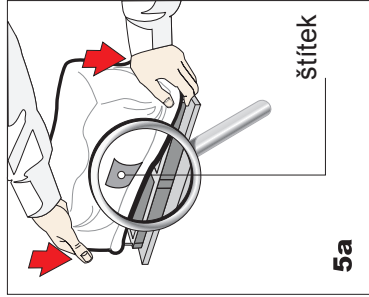

- d. Vyjměte filtrační sáček z nosného rámu, obraťte ho a opláchněte z něj všechny nečistoty zahradní hadicí nebo ve výlevce. Jemně ho máchejte, dokud nebude voda čistá. Pokud to je nutné, vyperte sáček v pračce jen se studenou vodou a bez **PRACÍHO PROSTŘEDKU!** (obr. 5)
- e. Nasadte sáček zpět na nosný rám, štítek se musí nacházet uprostřed jedné z dlouhých stran na spodním víčku (5a).
- f. Vložte spodní kryt do těla zařízení. Zatlačte, až pojistky zapadnou na místo.

## DŮLEŽITÉ TIPY:

- Vypněte a odpojte napájení po každém vyjmutí vysavače z vody.
- Vyčistěte filtrační sáček po každém čistícím cyklu.
- Otočte rukojeť po každém čistícím cyklu, abyste zabránili zapletení kabelu.
- Pravidelně plovoucí kabel vyrovnávejte.
- Z důvodu zajištění maximálního čistícího účinku vyměňte opotřebované kartáče.
- Ujistěte se, zda se vysavač správně sám umístí na stěnu. Rukojeť zařízení musí pro dosáhnutí hladiny vody zůstat paralelně k linii vody.
- Odložte si obal od vysavače pro případ přepravy.
- Vysavač nechte ve vodě 15 až 20 minut po každém čistícím cyklu.
- **Nenechávejte vysavač na přímém slunci, pokud jej právě nepoužíváte.**
- **Nikdy nenechávejte napájecí kabel na přímém slunci, ani dešti.**
- Příležitostně můžete vysavač opláchnout v čisté vodě. Toto prodlouží životnost hnacích řemenů, hnacích pásů a kartáčů
- **Vrtuli vyčistěte jednou za měsíc.**

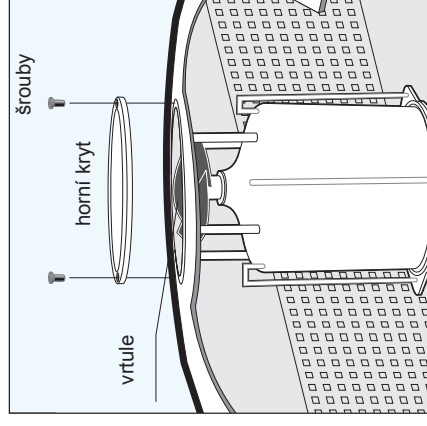
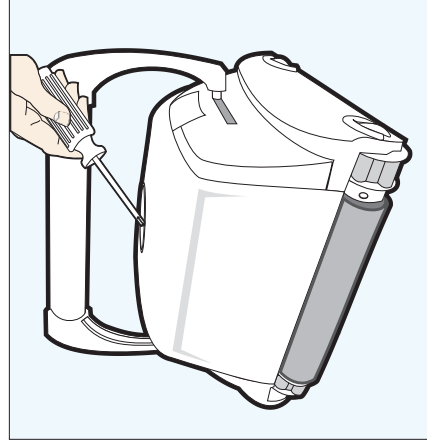

## Čištění vrtule čerpadla:

- 1) Vyjměte 2 (4) šrouby z horního krytu.
- 2) Vyjměte horní kryt a odstraňte vlasy a ostatní nečistoty z okolí vrtule.

## PÉČE O KABEL

Kabel se může po opakovaném používání navinout. Pro odstranění tohoto stavu jednoduše zajistěte pohyblivou rukojeť v horní části vysavače v opačném diagonálním směru. Vysavač bude nyní pracovat v opačném směru během čištění bazény a kabel se odvine. Kabel pravidelně kontrolujte, jestli není poškozen. Pokud problém přetrvává, použijte E-Z Swivel zařízení....

Umístěte zařízení nad zem a odpojte kabel z transformátoru. Jednou rukou držte E-Z Swivel, od zařízení udělejte pár kroků, vytáhněte kabel na celou délku. Jádro se bude otáčet v křivku, přičemž se kabel odvine.

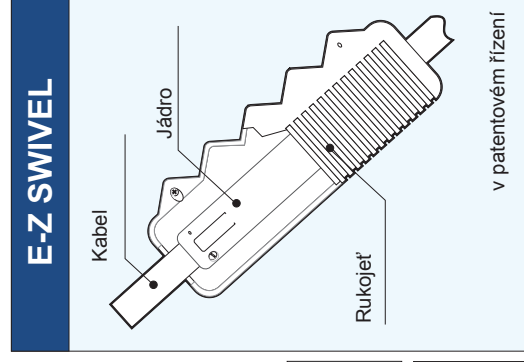
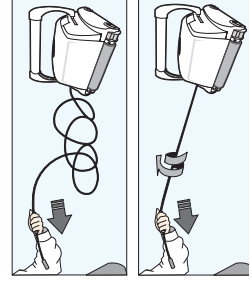
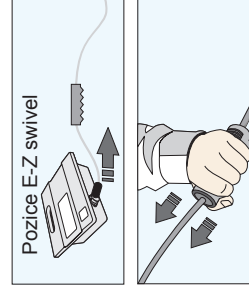



## DŘÍVE NEŽ BUDETE KONTAKTOVAT SERVIS, ZKONTROLUJTE NÁSLEDUJÍCÍ BODY

Před řešením problémů musíte zařízení odpojit z elektrické sítě a zdroj napájení odpojit z elektrické zásuvky, abyste zabránili poškození zařízení a případnému úrazu. Ohledem referenčních čísel viz seznam dílů na konci tohoto návodu.

### 1. Zařízení nečerpá vodu nebo se nepohybuje:

- Zkontrolujte, jestli je síťová zásuvka (22) pod napětím.
- Zkontrolujte, jestli je transformátor (16) připojen k uzemněné zásuvce a jestli je modrý kabel připojen k transformátoru.\*
- Několikrát přepněte napájení do polohy „OFF“ a poté znovu do polohy „ON“. Mezi jednotlivými cykly vyčkejte 45 vteřin.
- Zkontrolujte a případně odstraňte nečistoty, jako jsou vlasy, dráty nebo listí, které mohou bránit v pohybu pohonu (5), řemenům (6) nebo kolečkům (7).
- Zkontrolujte, jestli jsou hnací řemeny (6) a pohon (7) správně zarovnaný. V případě potřeby vyměňte nebo nastavte.

### 2. Zařízení nečerpá vodu nebo čerpá a pomalu se pohybuje:

- Zkontrolujte, jestli není vrtule (1) zablokována nahromaděnými vlasy a nečistotami. Uvolněte horní šrouby z krytu (1) a vyčistěte vrtuli. Po nasazení horního krytu nezatahujte šrouby nadměrnou silou.
- Zkontrolujte, jestli je filtrační sáček (12) čistý. V případě potřeby vyčistěte.
- Pokud jsou body „a“ a „b“ negativní, zkontrolujte motor čerpadla (2). Pokud nefunguje, odešlete zařízení na servis.

### 3. Zařízení se nepohybuje, ale čerpá vodu:

- Zkontrolujte, jestli není pohyb blokováno cizím předmětem; vlasy, troskami, atd. na hnacích řemenech (6) nebo pohonu (7) nebo jestli není kabel zamotaný kabel. V případě potřeby vyčistěte.
- Zkontrolujte, jestli nesklouzly z místa hnací řemeny (6). Rovněž zkontrolujte správné napnutí řemenů (6). Pokud je nutné, řemeny vyměňte.
- Zkontrolujte stav připojení motoru (3).
- Jsou-li body „a“, „b“ a „c“ negativní, zkontrolujte motory. Pokud některý z nich nefunguje, odešlete zařízení na servis.

\*Kabel transformátoru lze opravovat jen za pomoci zvláštního nářadí běžně dostupného jen v autorizovaném servisním středisku.

### 4. Zařízení nenasává nečistoty:

- Zkontrolujte „2a“ a „2b“ v této části.
- Zkontrolujte vstupní klapky (23) na spodní straně zařízení. Klapky se musí volně otevírat a zavírat. V případě potřeby vyčistěte a uvolněte vstupní klapky (23).

### 5. Zařízení nepokryje celou plochu bazénu:

- Praviděpodobně je potřebné pečlivě vyčištění filtračního sáčku (12).
- Zkontrolujte, zda je modrý kabel (15) správně odvinutý a nesmotaný.
- Nechte zařízení v bazénu pro dokončení čistícího cyklu.
- Ujistěte se, že je plovoucí rukojeť (14) je zajištěna diagonálně v horní části těla zařízení.
- Zkontrolujte, jestli funguje motor čerpadla (2). Viz část pro odstranění možných problémů - „Pohybuje se, ale nenasává nečistoty“.
- Pokud se problém nevyřeší pomocí výše uvedených bodů, kontaktujte servisní středisko.

### 6. Nečistoty vycházejí ze zařízení po vyjmutí z bazénu (spodní kryt není správně zavřeny)

- Pojistky (24) - zkontrolujte, jestli nejsou poškozené uzamykací pojistky (24). Musí být rovné a zarovnané s tělem zařízení.
- Vstupní klapky (23) - zkontrolujte, jestli se vstupní klapky na spodní straně zařízení (ve spodním krytu) volně pohybují. V případě potřeby je vyčistěte.

### 7. Kabel je zatočený:

- Změňte diagonální pozici rukojeti.
- Použijte E-Z Swivel (viz „Péče o kabel“).

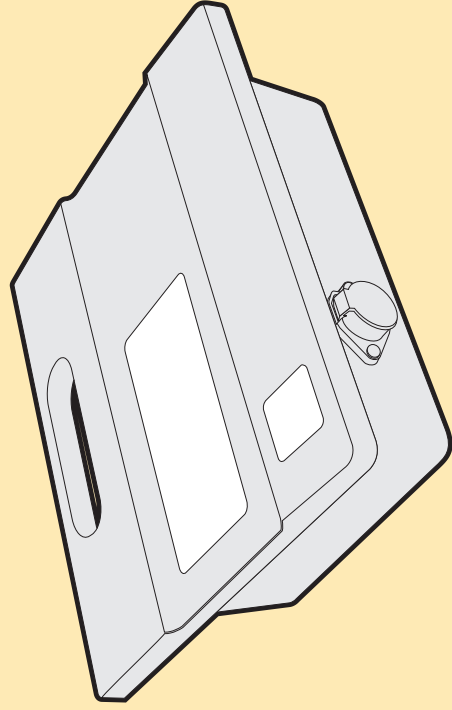

### Uzemnění

Zdroj napájení musí být připojen k uzemněné 3- vodičové zásuvce. Hlavní napájení musí být připojeno přes GFCI (ground fault circuit interrupter) nebo RCD (residual current device) se jmenovitým zůstatkovým provozním proudem do 30 mA.

### Pojistka

Pojistku musí vyměnit autorizovaný servisní technik nebo podobně kvalifikovaná osoba. Pro nepřetržitou ochranu před rizikem požáru vyměňte jen za stejný typ a hodnotu pojistky.

### Údržba a bezpečnost

Kryt může sejmout jen kvalifikovaný servisní technik nebo podobně kvalifikovaná osoba. Uživatel nesmí vykonávat žádné interní nastavení nebo výměnu komponentů.

Před sejmutím krytu musíte odpojit napájecí kabel. Je-li napájecí kabel poškozen, musí být vyměněn kvalifikovaným servisním technikem nebo podobně kvalifikovanou osobou. Zařízení nepoužívejte, je-li napájecí kabel poškozen.

### Životní prostředí

Napájení je navrženo k provozu v interiéru i v exteriéru. Avšak zařízení se nesmí používat na přímém slunci nebo vystavovat vodě. Zdroj napájení nepoužívejte při okolní teplotě vyšší než 40°C.

### Fyzické

Rozměry (š x h x v)

273 mm x 242 mm x 90 mm

Hmotnost

1.9 kg

### Elektrické

Vstupní hodnoty

100-240 V~, 50/60 Hz, 180 W

Výstup

29 V, 6.3 A.

Skladovací teplota

-10 °C - 60 °C

Provozní teplota

0 °C - 45 °C

Ochrana

IP54

# Obsluha vysavače

1. Horní kryt
2. Motor čerpadla
3. Hnací motor
4. Uzamykání rukojeti
5. Pohon
6. Hnací řemen
7. Pohon
8. Tělo zařízení
9. Filtr
10. Boční kryt
11. PVA kartáče
12. Filtrační sáček
13. Spodní kryt
14. Rukojeť
15. Kabel
16. Napájení (transformátor)
17. Zásuvka transformátoru
18. Trubka
19. Tlačítko „OFF“ (vypnutí)
20. LED kontrolka
21. Tlačítko „ON“ (zapnutí)
22. Napájecí kabel
23. Vstupní klapky
24. Uzamykací pojistky

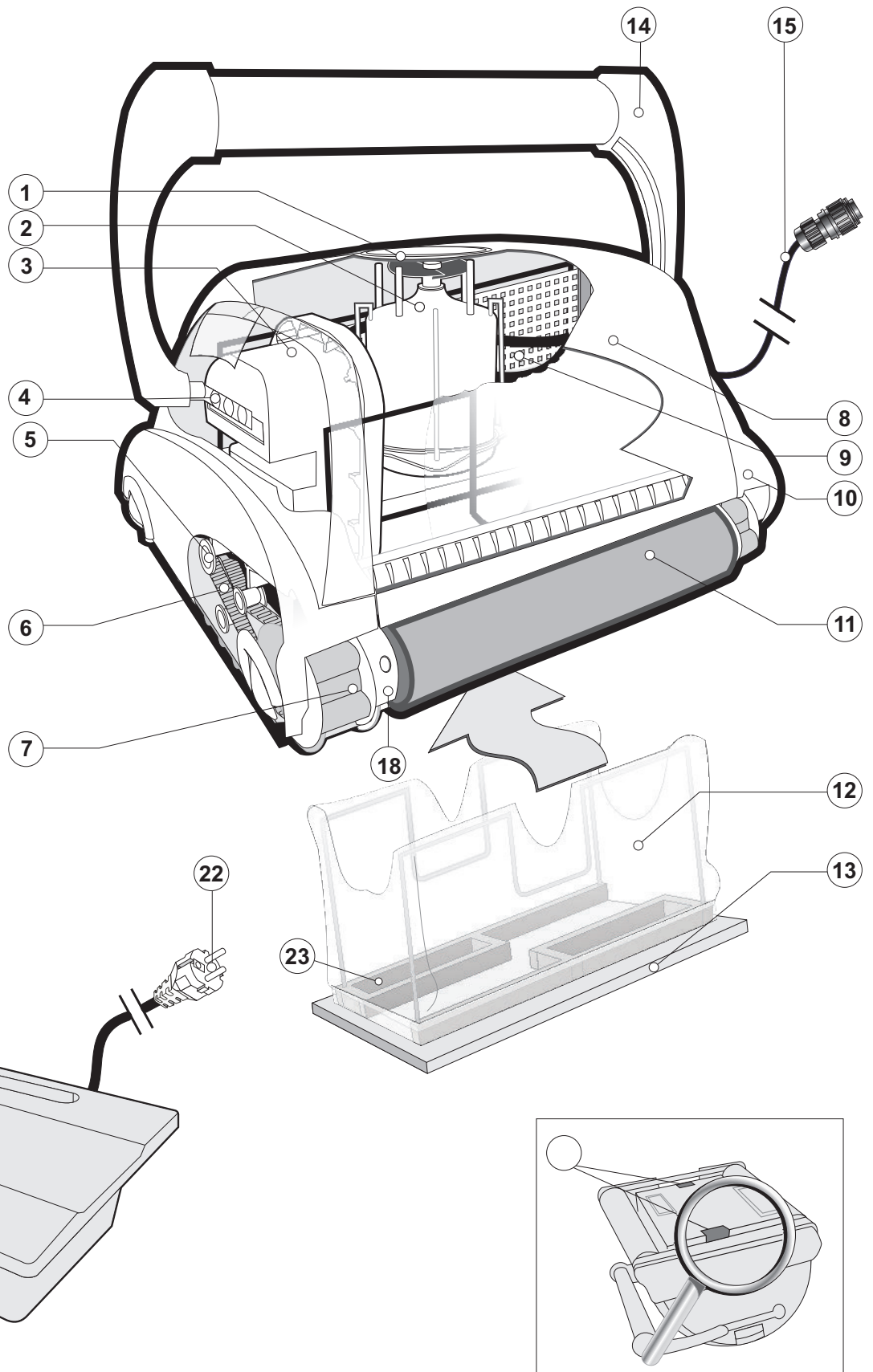

## DÔLEŽITÉ BEZPEČNOSTNÉ POKYNY PREČÍTAJTE SI A DODRŽIAVAJTE POKYNY

Upozornenie: Nepripájajte napájací kábel k elektrickej zásuvke a nezapínajte vysávač, pokiaľ nie je ponorený vo vode. Použitie vysávača bez vody ho môže vážne poškodiť a na to sa nevzťahuje záruka. Nechajte vysávač vo vode 15 až 20 minút po čistení. To umožní dostatočné ochladenie motora. Vysávač nenechávajte stále v bazéne. Vždy ho vypnite a odpojte napájanie pred vybratím vysávača z bazéna.

**VAROVANIE: Vysávač sa nesmie používať, ak sú v bazéne osoby. Len pre použitie v bazénoch.**

### Bezpečnostné upozornenie

- Zariadenie musí byť napájané cez domáce ochranné zariadenie (RCD) s menovitým reziduálnym prúdom nepresahujúcim 30 mA.
- Pripojenie k elektrickému obvodu musí byť v súlade s miestnymi smernicami (elektrický kód).
- Nesprávna manipulácia so zariadením môže viesť k vytečeniu maziva.
- Ak je poškodený napájací kábel, musí ho vymeniť servisný technik výrobcu alebo podobne kvalifikovaná alebo skúsená osoba, aby sa zabránilo nebezpečenstvu.

Tento prístroj nie je určený pre použitie osobami (vrátane detí) so zníženými fyzickými, sensorickými alebo mentálnymi schopnosťami, alebo bez dostatočných skúseností a znalostí. Pokým nie sú pod dozorom osoby zodpovednej za ich bezpečnosť. Nedovoľte deťom hrať sa s prístrojom.

**VAROVANIE:** Prerušovač uzemnenia (GFCI-USA) alebo prúdový chránič s vypínacím prúdom <math><30\text{mA}</math> (RCD-Európa) musí byť inštalovaný pre ochranu vašej elektrickej siete a zabránenie úrazu elektrickým prúdom.

## ODLOŽTE SI TIETO POKYNY

Vážení zákazníci,  
Ďakujeme za výber nášho zariadenia na čistenie bazéna. Dúfame, že budete mať potešenie mnoho rokov pri použití vášho nového vysávača pri údržbe bazéna. Pred použitím vysávača si ponechajte niekoľko minút na dôkladné prečítanie tohto návodu. Ešte raz ďakujeme za výber nášho zariadenia.

## Komponenty

Aj keď sa vzhľad vášho vysávača a niektorých jeho komponentov môže odlišovať od zobrazených v návode, funkcie vysávača, postup obsluhy a údržby zostávajú rovnaké.

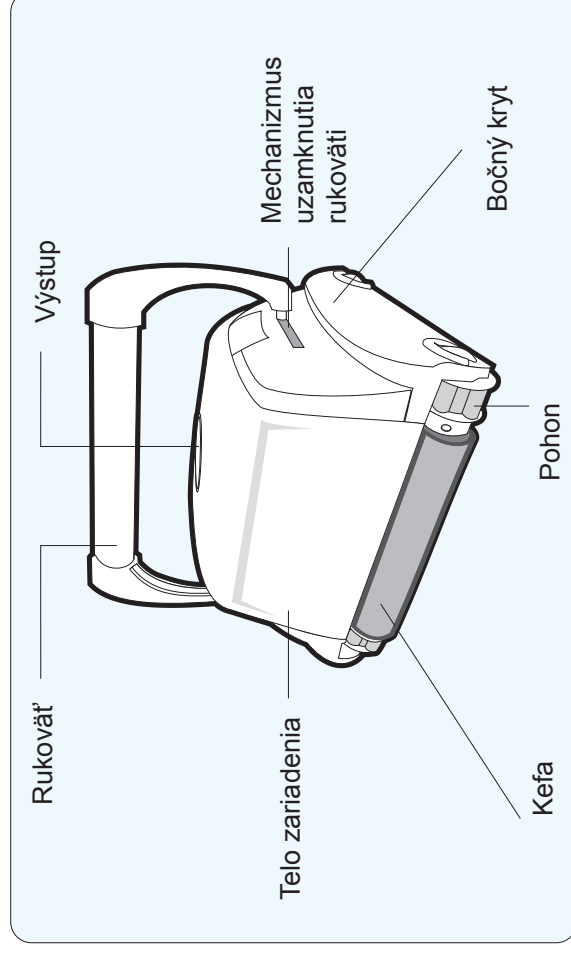

### Váš nový automatický bazénový vysávač obsahuje:

- Robotický vysávač s plávajúcim káblom.
- Zdroj napájania (transformátor).
- Vozíček (voliteľné)
- Súčasťou modelu Galeon FL nie je nastaviteľná rukoväť

**Prečítajte si celý tento návod pred použitím vášho vysávača.**

1. Umiestnite napájaciu jednotku (transformátor) najmenej 3.6 metra od bazény a najmenej 12 cm nad zem (obr. 1). Transformátor dodáva napájanie do vysávača.

2. Odviňte kábel. (obr. 1a)

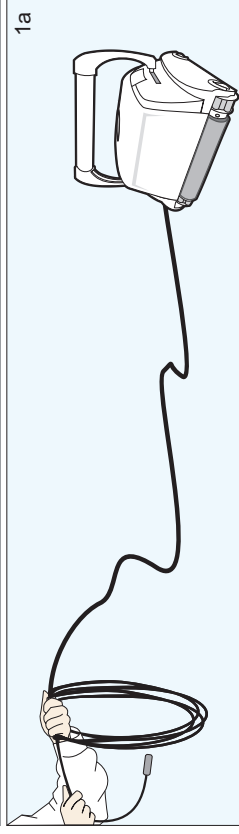
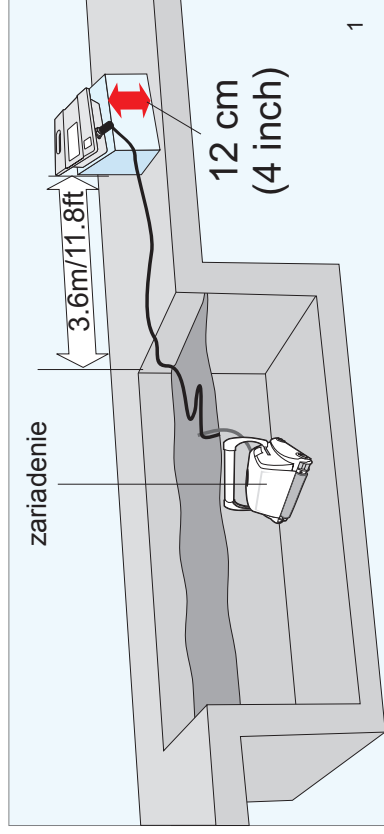

3. Pre správnu prevádzku uzamknite pohyblivú rukoväť v horizontálnej polohe okolo hornej časti tela vysávača. Zatláčte poistku rukoväti a zasuňte rukoväť úplne do konca (najlepšie jeden otvor pre koncom), potom uvoľnite poistku. V závislosti od vášho modelu môže byť uzamykacie tlačidlo vertikálne alebo horizontálne (obr. 2a, 2b). Rukoväť zostane v tejto zaistenej polohe. Opakujte tento proces na druhej strane vysávača. Rukoväť musí byť upevnená diagonálne (obr. 2c)

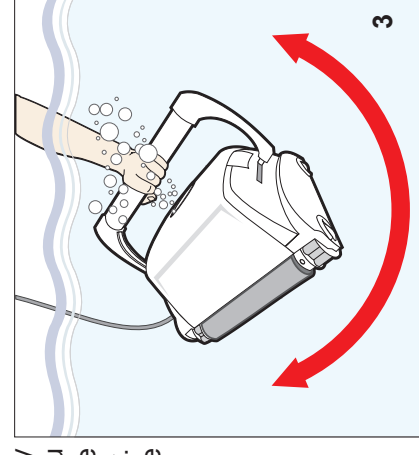
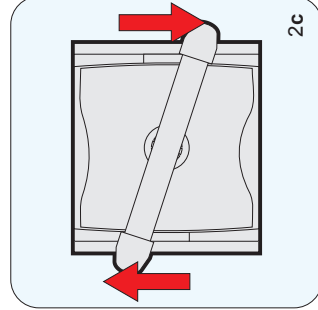
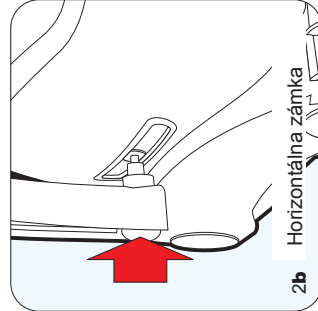
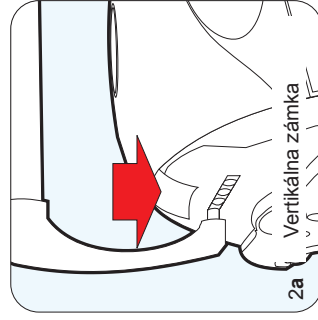

4. Vložte vysávač do vody. Otočte zo strany na stranu vo vode pre uvoľnenie vzduchu z tela vysávača a potom nechajte vysávač klesnúť na dno bazény (obr. 3). Potom rozprestrite kábel po hladine bazény čo najrovnomernejšie (obr. 1).

5. Pripojte kábel k zdroju napájania. V závislosti od vášho modelu (**Typ I** alebo **Typ II**) sa uistite, že výstupok na zástrčke zodpovedá otvoru výstupku na zásuvke napájania (obr. 3a). Pripojte napájanie k uzemnenej elektrickej zásuvke. Uistite sa, že je elektrická zásuvka správne uzemnená (obr. 3b). Stlačte tlačidlo „ON“ na zdroji napájania. Rozsvieti sa kontrolka pre indikáciu, že systém je „zapnutý“ a vysávač začne čistiaci cyklus. Zariadenie si uchováva záznam o počte čistiacich cyklov. Len autorizované servisné stredisko môže zobrazit' spočítané čistiace cykly. (Vid' podrobnosti na nasledujúcej strane)

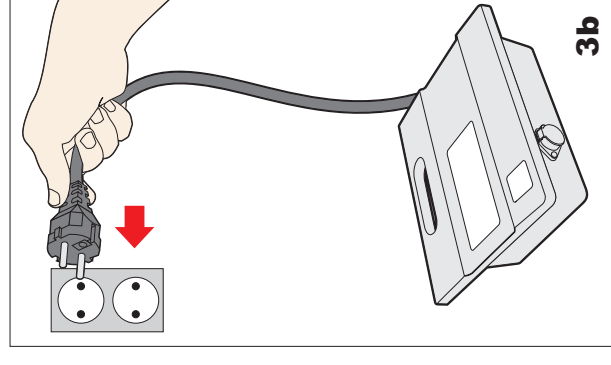
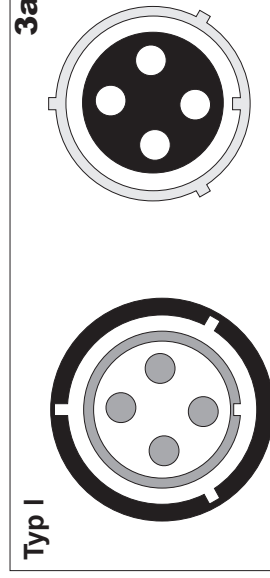



## Zástrčka Typ I

Pre pripojenie kábla (obr. A) k zásuvke na zdroji napájania (obr. B) postupujte nasledovne:

1. Pripravte zástrčku (obr. C) výstupkom a 3 vonkajšími zárezními podľa zobrazenia.
2. Zasuňte zástrčku príslušnými výstupkami a otvormi do zodpovedajúcej zásuvky. (obr. D)
3. Zatláčajte zástrčku úplne do zásuvky.
4. Po zasunutí zástrčky otočte ňou doprava pre zaistenie na mieste (obr. E).
5. Pre odpojenie zástrčky ju najskôr otočte doľava, potom vytiahnite (obr. F).

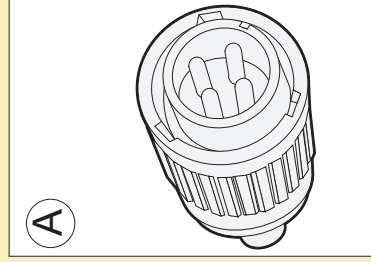

A

zástrčka

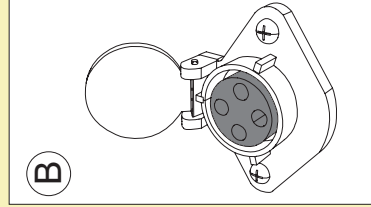

B

zásuvka napájania

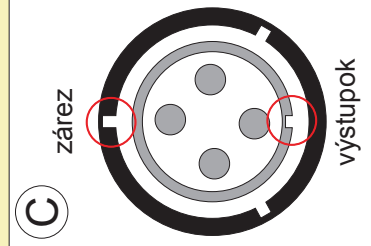

C

zárez

výstupok

zástrčka

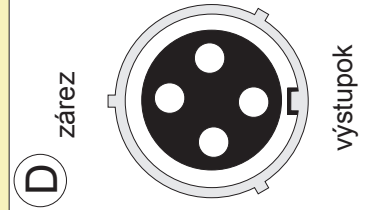

D

zárez

výstupok

zásuvka napájania

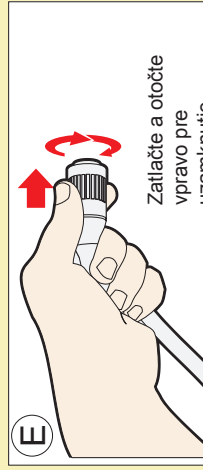

E

Zatláčajte a otočte vpravo pre uzamknutie

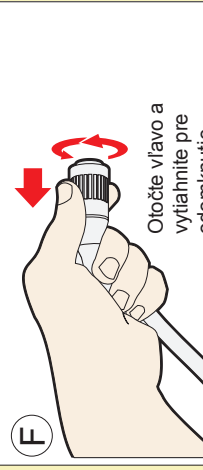

F

Otočte vľavo a vytiahnite pre odomknutie

## Zástrčka Typ II

Pre pripojenie kábla (obr. A) k zásuvke na zdroji napájania (obr. B) postupujte nasledovne:

1. Pripravte zástrčku (obr. C) so zarážkou a víčkom.
2. Zarážka musí byť smerom hore (obr. E) pre umožnenie otvoreného víčka. Víčko zaistí kábeľ na mieste.
3. Nasmerujte výstupok s otvorom na zásuvku. Aj keď má zásuvka 4 otvory, použije sa len horný a spodný (obr. D)
4. Zatláčajte zástrčku úplne do zásuvky. Po pripojení zástrčky by malo na zástrčku dosadnúť víčko pre zaistenie.
5. Pre odpojenie zástrčky musíte nadvihnúť víčko a potom potiahnuť zástrčku.

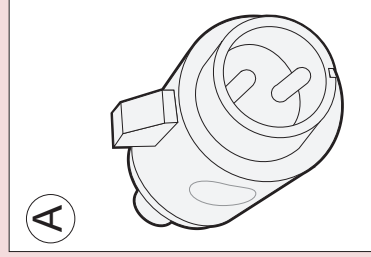

A

zástrčka

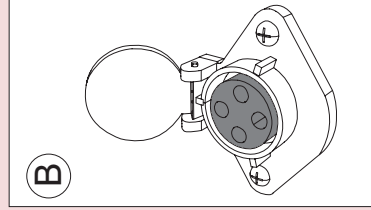

B

zásuvka napájania

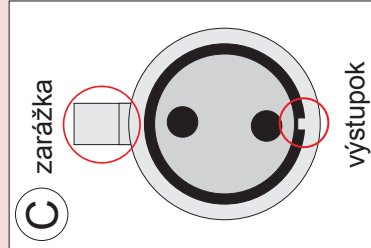

C

zarážka

výstupok

zástrčka

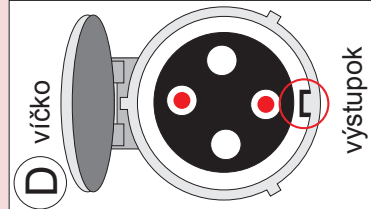

D

víčko

výstupok

zásuvka napájania

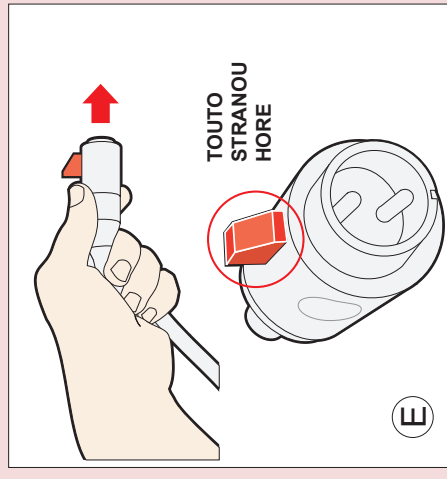

E

TOUTO STRANOU HORE

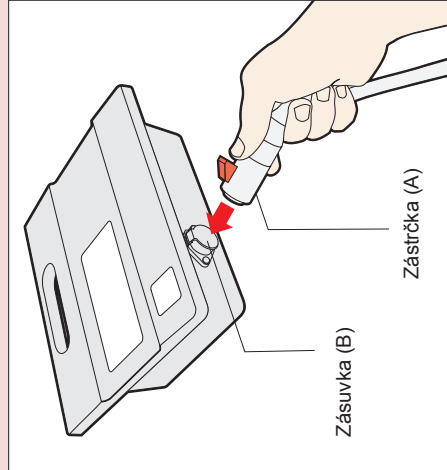

Zásuvka (B)

Zástrčka (A)

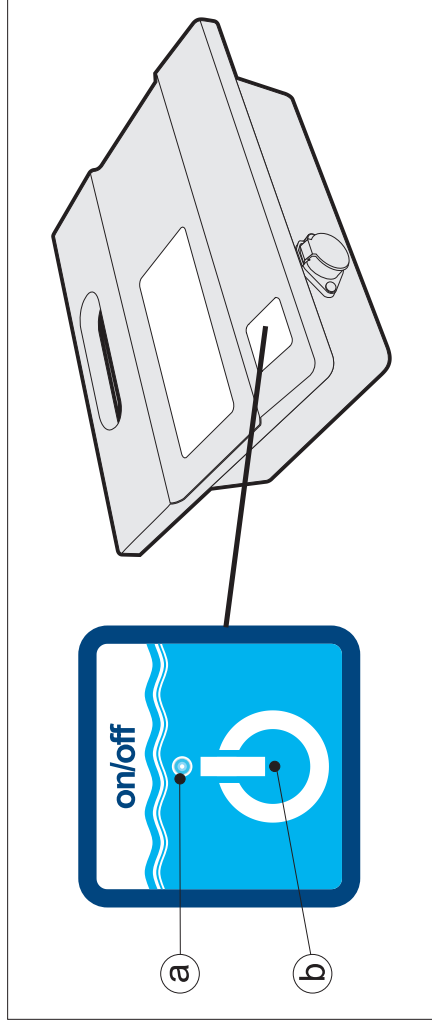

## a. LED kontrolka napájania

Modrá LED kontrolka napájania bliká, keď je napájanie v pohotovostnom režime a svieti nepretržite počas prevádzky vysávača. Tlačidlo Power prepína režim zapnutia alebo pohotovostný režim.

## b. Tlačidlo „POWER“

Tlačidlo slúži na zapnutie zariadenia alebo jeho prepnutie do pohotovostného režimu.

**DÔLEŽITÉ:** po každom cykle sa vysávač automaticky prepne do pohotovostného režimu. Ak chcete zariadenie vypnúť počas prevádzkového cyklu, stlačte tlačidlo „power“ a LED kontrolka začne blikat, čo indikuje, že zariadenie prestalo fungovať.

## DÔLEŽITÉ:

Vysávač vždy skladujte na mieste, kde je teplota v rozsahu 10 až 40 °C (50 až 104 °F). To zaisťuje ochranu motorov, plastov a tesnení. Nedodržaním tohto upozornenia stratíte právo na záruku. Zariadenie je možné používať vo vode s teplotou od 13 °C do 35 °C (55 °F do 95 °F). Avšak optimálna odporúčaná teplota je v rozsahu od 22 °C až 32 °C (72 °F až 90 °F).

## Údržba a nastavenie

### UPOZORNENIE:

Aby ste zabránili poškriabaniu a iným poškodeniam na zariadení, jednoducho si nájdite hladký povrch pre jeho uloženie pri čistení filtra alebo pri nastavovaní.

Tieto škrabance môžu zmeniť jemnosť zariadenia a hladkých okrajov a následne spôsobiť poškodenie niektorých flexibilných povrchov bazénov.

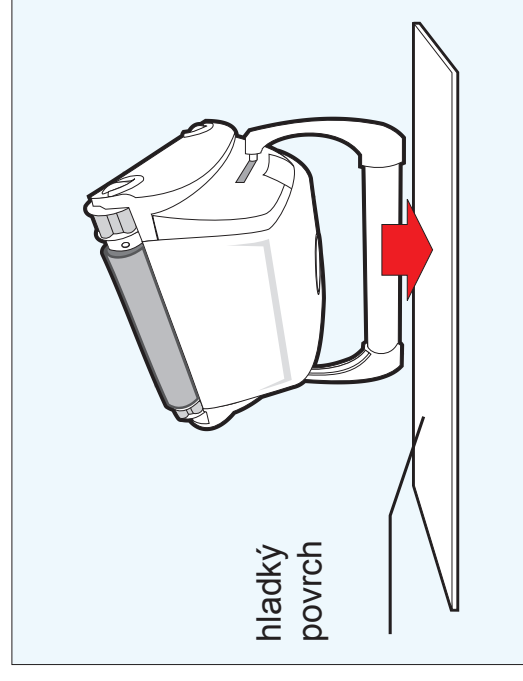
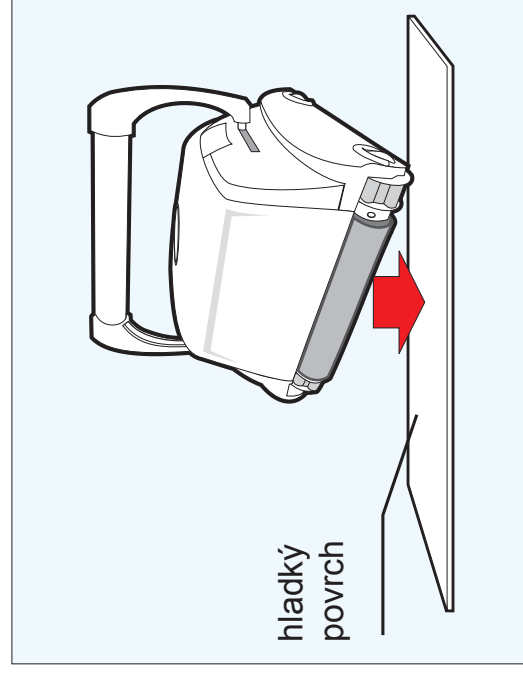

## VYČISTITE FILTER PO KAŽDOM ČISTIACOM CYKLE

- Odpojte zdroj napájania. (Držte zástrčku mimo vodu)
- Ak je zariadenie v bazéne, jemne potiahnite vysávač k sebe za kábel, pokým nedosiahnete na rukoväť. Pomocou rukoväti (nie za kábel) vytiahnite vysávač z bazény a nechte z neho vytečť čo najviac vody.
- Položte ho hornou stranou na hladký povrch (aby ste zabránili poškriabaniu tela zariadenia), uvoľnite poistky a vyberte spodný kryt. (obr. 4a, 4b, 4c, 4d)

(pokračovanie na nasledujúcej strane)

### POZNÁMKA:

V závislosti od vášho modelu, sú dva typy zaist'ovacieho spodného mechanizmu: LOCK TAB alebo SWIVEL TAB. Postupujte podľa obrázkov v závislosti od vášho modelu.

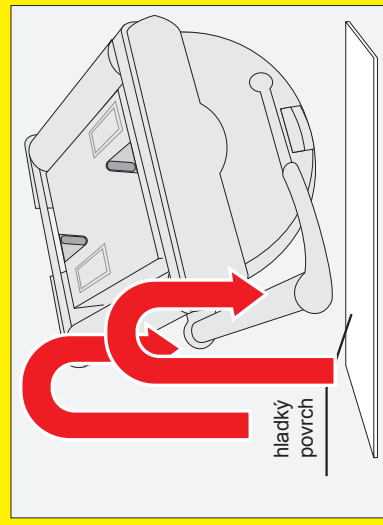

SWIVEL TAB

4a

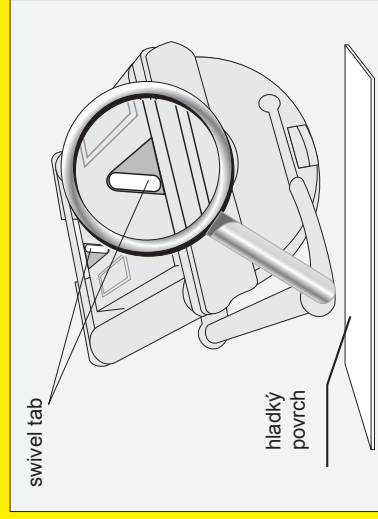

SWIVEL TAB

4b

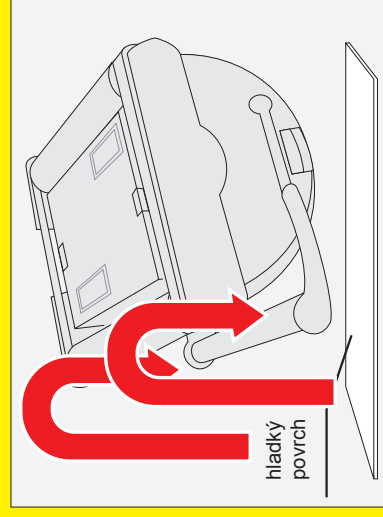

LOCK TAB

4a

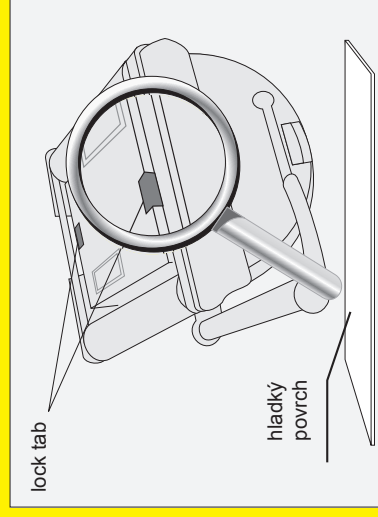

LOCK TAB

4b

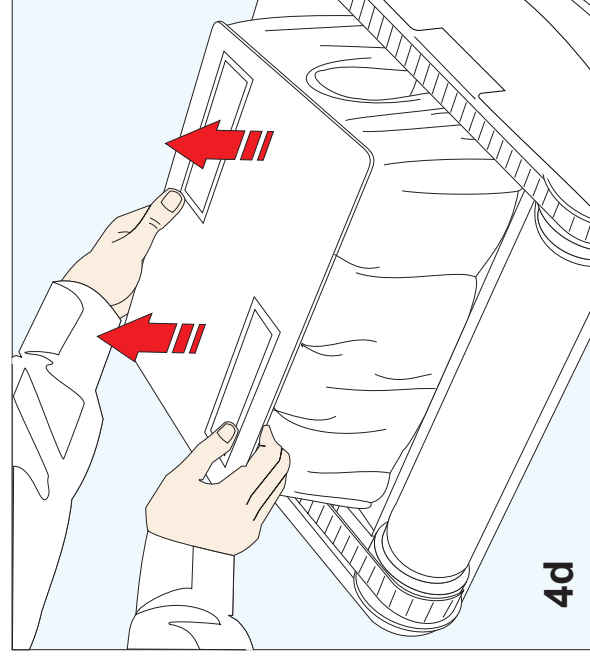

4d

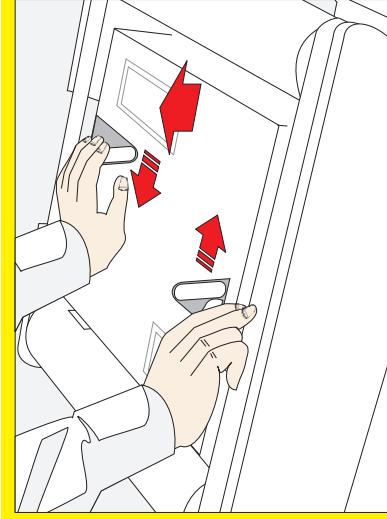

SWIVEL TAB

4c

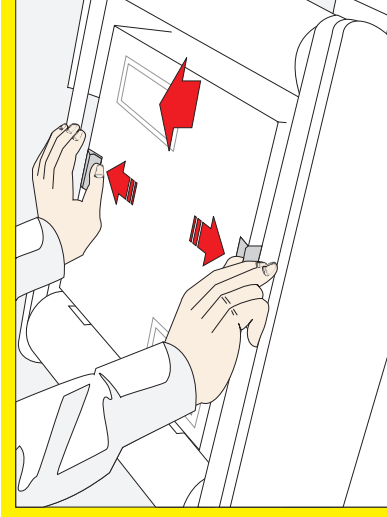

LOCK TAB

4d

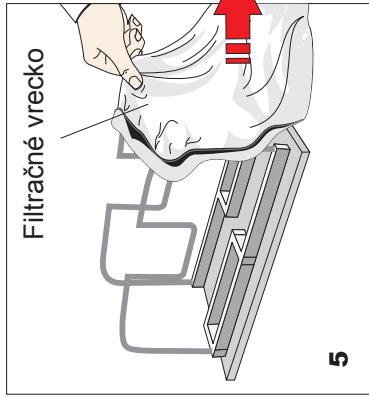

5

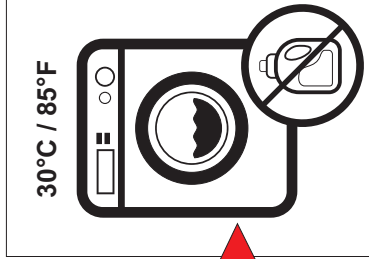

5a

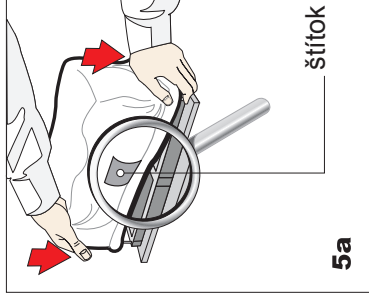

štítok

(pokračovanie z predchádzajúcej strany)

- d. Vyberte filtračné vrecko z nosného rámu, obráťte ho a umyte z neho všetky nečistoty záhradnou hadicou alebo vo výlevke. Jemne ho vypláčajte, pokiaľ voda nie je čistá. Ak je to potrebné, vyperte-vrecko v práčke len pri **studennej vode a bez PRACIEHO PROSTRIEDKU!** (obr. 5)
- e. Založte vrecko späť na nosný rám štítok uprostred z jednej z dlhých strán na spodnom víčku (5a).
- f. Vložte spodný kryt do tela zariadenia. Zatláčte, pokiaľ poisťky nezapadnú na miesto.

## DÔLEŽITÉ TIPY:

- Vypnite a odpojte napájanie po každom vybratí vysávača z vody.
- Vyčistite filtračné vrecko po každom čistiacom cykle.
- Otočte rukoväť po každom čistiacom cykle pre zabránenie spleťaniu kábla.
- Pravidelne vyrovnávajte plávajúci kábel.
- Vymeňte opotrebované kefy pre zaistenie maximálneho čistiaceho účinku.
- Uistite sa, že sa vysávač správne sám umiestni na stenu. Rukoväť zariadenia musí zostať paralelne k línii vody pre dosiahnutie hladiny vody.
- Odložte si obal od vysávača pre prípad prepravy.
- Nechajte vysávač vo vode 15 až 20 minút po každom čistiacom cykle.
- **Nenechávajte vysávač na priamom slnečnom svetle ak ho nepoužívate.**
- **Nikdy nenechávajte napájací kábel na priamom slnečnom svetle ani na daždi.**
- Príležitostne môžete opláchnuť vysávač v čistej vode. Toto predlži životnosť hnacích remeňov, hnacích pásov a kief.
- **Vyčistite vrtuľu raz za mesiac.**

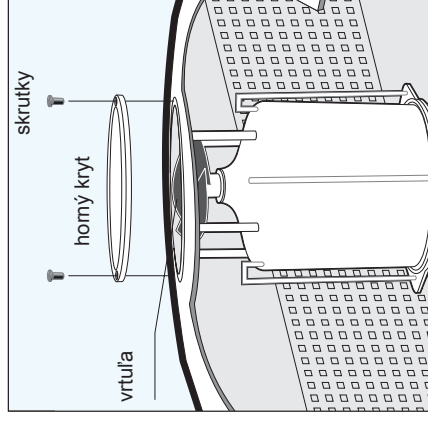
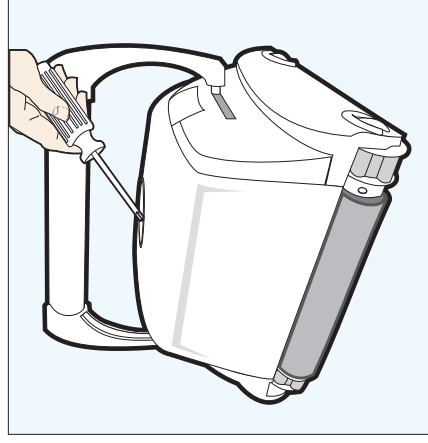

## Čistenie vrtule čerpadla:

- 1) Vyberte 2 (4) skrutky z horného krytu.
- 2) Vyberte vrchný kryt a odstráňte vlasy a ostatné nečistoty z okolia vrtule.

## STAROSTLIVOSŤ O KÁBEL

Kábel sa môže zvinuť po opakovanom používaní. Pre odstránenie tohto stavu jednoducho zaistíte pohyblivú rukoväť v hornej časti vysávača v opačnom diagonálnom smere. Vysávač pôjde teraz v opačnom smere počas čistenia bazény a kábel sa odvinie. Kábel pravidelne kontrolujte z hľadiska poškodenia. Ak problém trvá, použijete E-Z Swivel zariadenie....

Umiestnite zariadenie na zem a odpojte kábel od transformátora. Jednou rukou držte E-Z Swivel, kráčajte od zariadenia, rozťahujte kábel na plnú dĺžku. Jadro sa bude otáčať v kryte a týmto sa kábel odmotá.

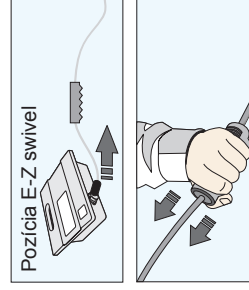

Pozícia E-Z swivel

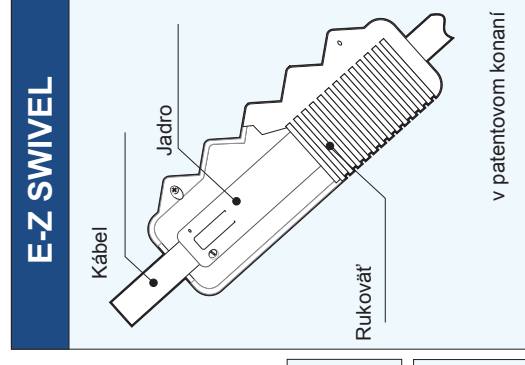
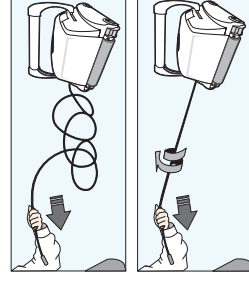



## SKÓR AKO BUDETE KONTAKTOVAŤ SERVIS, SKONTROLUJTE NASLEDUJÚCE BODY

Pred riešením problémov musíte zariadenie odpojiť od elektrickej siete a zdroj napájania musíte odpojiť od elektrickej zásuvky, aby ste zabránili poškodeniu zariadenia a prípadnému zraneniu. Ohľadom referenčných čísel si pozrite zoznam dielov na konci návodu.

### 1. Zariadenie nečerpá vodu alebo sa nehýbe:

- Skontrolujte, či je sieťová zásuvka (22) pod napätím.
- Skontrolujte, či je transformátor (16) pripojený k uzemnenej zásuvke a či je modrý kábel pripojený k transformátoru.\*
- Vypnite napájanie do polohy „OFF“ a potom zapnite do polohy „ON“ niekoľkokrát. Počkajte 45 sekúnd medzi jednotlivými cyklami.
- Skontrolujte a prípadne odstráňte nečistoty ako sú vlasy, drôty alebo listy, ktoré môžu brániť v pohybe pohonu (5), remeňov (6) alebo koliesok (7).
- Skontrolujte, či sú hnacie remene (6) a pohon (7) správne zarovnané. V prípade potreby vymeňte alebo nastavte.

### 2. Zariadenie nečerpá vodu alebo čerpá a pomaly sa hýbe:

- Skontrolujte, či nie je vrtuľa (1) zablokovaná nahromadenými vlasmi a nečistotami. Uvoľnite horné skrutky z krytu (1) a vyčistite vrtuľu. Po nasadení horného krytu neťahujte skrutky nadmernou silou.
- Skontrolujte, či je filtračné vrečko (12) čisté. V prípade potreby vyčistite.
- Ak sú body a a b negatívne, skontrolujte motor čerpadla (2). Ak nefunguje, odošlite zariadenie na servis.

### 3. Zariadenie sa nehýbe ale čerpá vodu:

- Skontrolujte, či nie je pohyb blokovaný cudzím predmetom; vlasy, trosky, atď. na hnacích remeňoch (6) alebo pohone (7) alebo nie je zamotaný kábel. V prípade potreby vyčistite.
- Skontrolujte, či nesklzli z miesta hnacie remene (6). Taktiež skontrolujte správne napnutie remeňov (6). Ak je to potrebné, remene vymeňte.
- Skontrolujte stav pripojenia motora (3).
- Ak sú a, b a c body negatívne, skontrolujte motory. Ak niektorý z nich nefunguje, odošlite zariadenie na servis.

\*Kábel transformátora je možné opravovať len za pomoci špeciálnych nástrojov dostupných bežne len v autorizovanom servisnom stredisku.

### 4. Zariadenie nenasáva nečistoty:

- Skontrolujte 2a a 2b v tejto časti.
- Skontrolujte vstupné klapky (23) na spodnej strane zariadenia. Klapky sa musia voľne otvárať a zatvárať. V prípade potreby vyčistite a uvoľnite vstupné klapky (23).

### 5. Zariadenie nepokryje celú plochu bazéna:

- Pravdepodobne je potrebné dôkladné vyčistenie filtračného vrečka (12).
- Skontrolujte, či je modrý kábel (15) správne rozvinutý a nezmotaný.
- Nechajte zariadenie v bazéne pre dokončenie celého čistiaceho cyklu.
- Uistite sa, že plávajúca rukoväť (14) je zaistená diagonálne v hornej časti tela zariadenia.
- Skontrolujte, či funguje motor čerpadla (2). Pozrite si časť odstránenia možných problémov „Pohybuje sa ale nenasáva nečistoty“.
- Ak sa problém nevyriešil pomocou vyššie uvedených bodov, kontaktujte servisné stredisko.

### 6. Nečistoty vychádzajú zo zariadenia po vybratí z bazéna (spodný kryt nie je správne zatvorený)

- Poistky (24) - skontrolujte, či nie sú poškodené uzamykacie poistky (24). Musia byť rovné a zarovnané s telom zariadenia.
- Vstupné klapky (23) - skontrolujte, či sa vstupné klapky na spodnej strane zariadenia (v spodnom kryte) pohybujú voľne. V prípade potreby ich vyčistite.

### 7. Kábel je stočený:

- Zmeňte diagonálnu pozíciu rukoväti.
- Použite E-Z Swivel (viď „Starostlivosť o kábel“).



## Uzemnenie

Zdroj napájania musí byť pripojený k uzemnenej 3 vodičovej zásuvke. Hlavné napájanie musí byť pripojené cez GFCI (ground fault circuit interrupter) alebo RCD (residual current device) s menovitým zostatkovým prevádzkovým prúdom do 30 mA.

## Poistka

Poistku musí vymeniť autorizovaný servisný technik alebo podobne kvalifikovaná osoba. Pre nepretržitú ochranu pred rizikom požiaru vymeňte len za rovnaký typ a hodnotu poistky.

## Údržba a bezpečnosť

Kryt môže skladať len kvalifikovaný servisný technik alebo podobne kvalifikovaná osoba. Používateľ nesmie vykonávať žiadne interné nastavenia alebo výmeny komponentov.

Pred zložením krytu musíte odpojiť napájací kábel. Ak je napájací kábel poškodený, musí ho vymeniť kvalifikovaný servisný technik alebo podobne kvalifikovaná osoba. Zariadenie nepoužívajte, ak je napájací kábel poškodený.

## Životné prostredie

Napájanie je navrhnuté na prevádzku v interiéri aj exteriéri. Avšak zariadenie sa nesmie používať na priamom slnečnom svetle alebo vystavovať vode. Zdroj napájania nepoužívajte pri okolitej teplote vyššej ako 40°C.

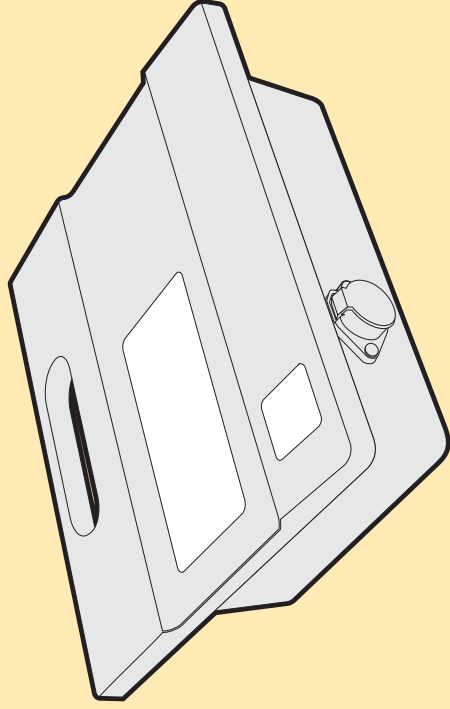

## Fyzické

Rozmery (š x h x v)  
Hmotnosť

273 mm x 242 mm x 90 mm  
1.9 kg

## Elektrické

Vstupné hodnoty  
Výstup  
Skladovacia teplota  
Prevádzková teplota  
Ochrana

100-240 V~, 50/60 Hz, 180 W  
29 V, 6.3 A.  
-10 °C - 60 °C  
0 °C - 45 °C  
IP54

# Obsluha vysávača

1. Horný kryt
2. Motor čerpadla
3. Hnací motor
4. Uzamykanie rukoväti
5. Pohon
6. Hnací remeň
7. Pohon
8. Telo zariadenia
9. Filter
10. Bočný kryt
11. PVA kefy
12. Filtračné vrečko
13. Spodný kryt
14. Rukoväť
15. Kábel
16. Napájanie (transformátor)
17. Zásuvka transformátora
18. Trubka
19. Tlačidlo „OFF“ (výúnutie)
20. LED kontrolka
21. Tlačidlo „ON“ (zapnutie)
22. Napájací kábel
23. Vstupné klapky
24. Uzamykacie poistky

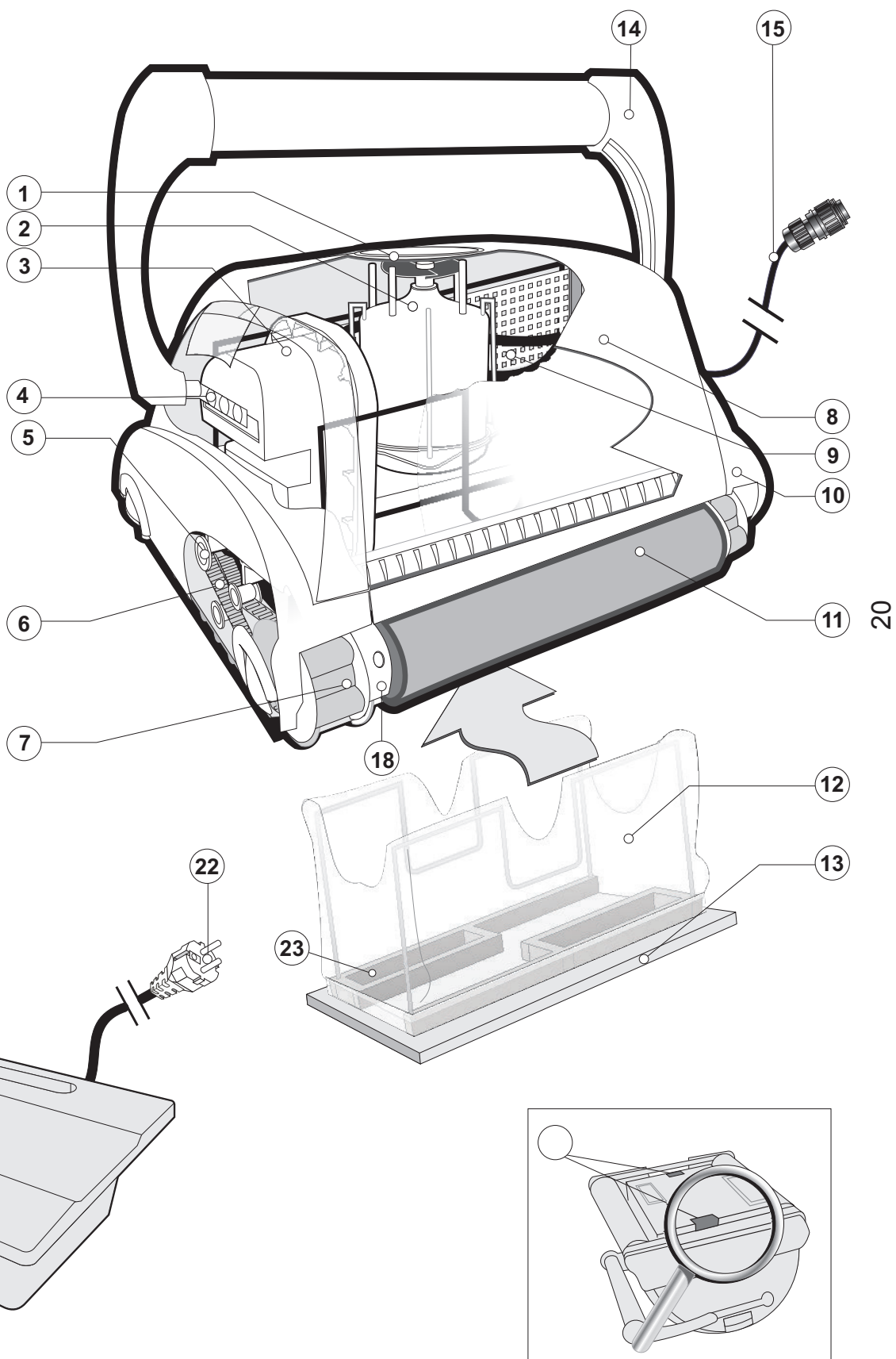

## IMPORTANT SAFETY INSTRUCTIONS READ AND FOLLOW ALL THE INSTRUCTIONS

**CAUTION:** Do not plug the power supply into a grounded outlet or do not switch the pool cleaner "ON" if it is not fully immersed in water. Operating the cleaner out of water will cause severe damage immediately and will result in loss of warranty.

Allow the cleaner to remain in the pool for 15 to 20 minutes following the end of its cleaning cycle. This will allow the motors to cool adequately. Do not leave the cleaner in the pool all the time. Always remember to turn the power supply "OFF" and unplug it from the power outlet before removing the cleaner from the pool.

**WARNING: The cleaner must not be used when people are in the water. For use with swimming pool only**

### Safety Note

- The unit must be supplied through a residual current device (RCD) having a rated residual operating current not exceeding 30 mA
- The connection to the branch circuit should be consistent with the local and national wiring rules (electrical code).
- Mishandling of the unit can result in leakage of lubricants.
- If the supply cord is damaged, it must be replaced by the manufacturer's service agent or a qualified and trained person in order to avoid hazards.

This appliance is not intended for use by persons (including children) with reduced physical, sensory or mental capabilities, or lack of experience and knowledge, unless they have been given supervision or instruction concerning use of the appliance by a person responsible for their safety. Children should be supervised to ensure that they do not play with the appliance.



**WARNING:** A Ground Fault Current Interrupter (GFCI-USA) or a Residual Current Device (RCD-EUROPE) must be installed to protect your electric outlet and prevent any possible electric shock.

## SAVE THESE INSTRUCTIONS

Dear Customer,

Thank you for choosing our product to clean your pool. We hope that you will enjoy using your new robot to maintain your swimming pool for years to come. Before you begin to use your robot, please take a few minutes to carefully read these operating instructions. Again, thank you for choosing our product

## Components

While the appearance of your cleaner and some of its components may differ from those shown here, the function of the cleaner, operating procedures and maintenance practices are the same.

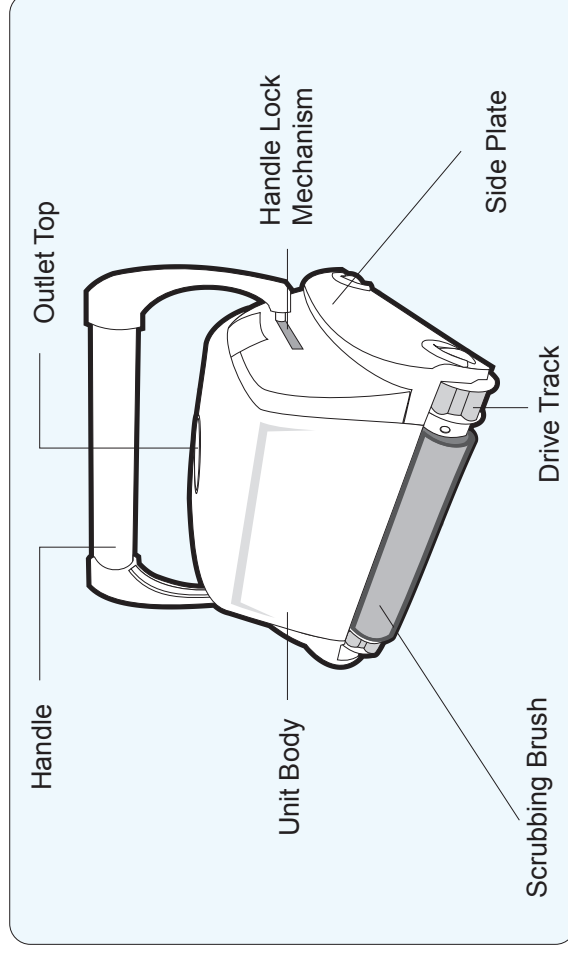

### Your new automatic pool cleaner contains:

- The robotic pool cleaner with its floating cable.
- The Power Supply (transformer).
- Cart (optional)
- Adjustable handle is not a part of Galeon FL

**Please read this manual completely before operating your pool cleaner.**

# Operating the pool cleaner

1. Place the power supply (transformer) at least 3.6 meters / 11.8 feet from the pool and at least 12 cm / 4 inch above the surface (fig.1). The transformer will supply low voltage to the cleaner.
2. Uncoil the cable.(fig.1a)

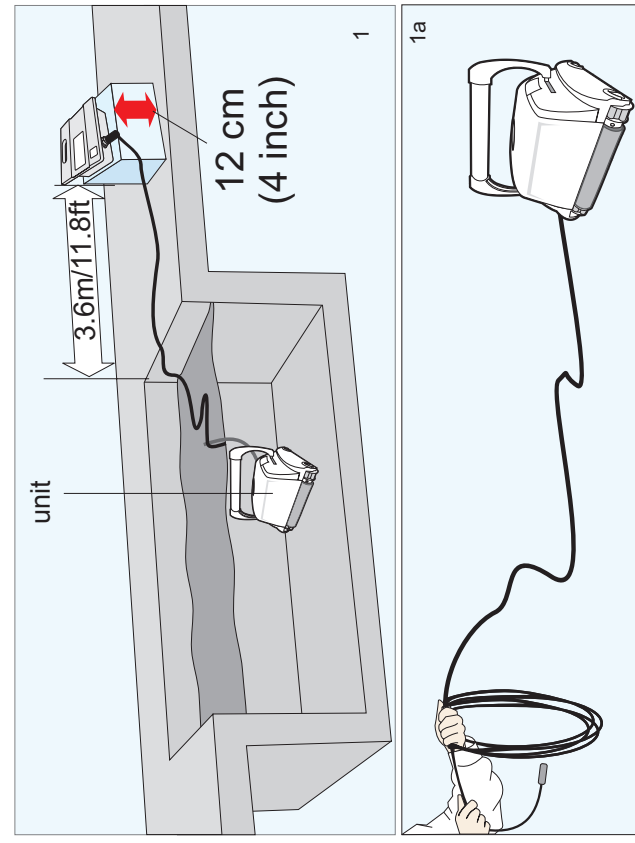

3. For proper operation, lock the moveable handle diagonally across the top of the cleaner's body. Push down on the handle lock mechanism and slide the handle all the way to the end (recommended one slot before the end), then release the lock. Depending on your model, the handle lock button might be vertical or horizontal (fig.2a, 2b). The handle will remain fixed in this position. Repeat this process on the other side of the cleaner. Remember, the handle must be fixed diagonally (fig.2c)

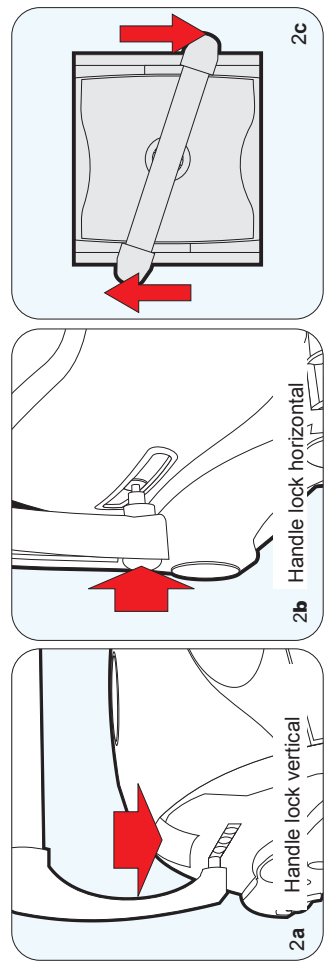

4. Place the unit in the water. Turn the unit side to side in the water to allow air to escape from the body and then let the cleaner sink to the bottom of the pool (fig.3). Then, spread the cable over the surface of the pool as evenly as possible (fig. 1).

5. Plug the cable into the power supply. Depending on your model (**Type I** or **Type II**), make sure the key on the plug corresponds exactly with the key slot on the socket of the power supply (fig.3a). Plug the power supply into a grounded outlet. Ensure that the electric outlet has been properly grounded (fig.3b). Press the "ON" button on the power supply. The light will glow indicating that the system is "ON" and the pool cleaner will start the cleaning cycle. The unit keeps record of the number of cleaning cycles. Only an authorized service center can display the accumulated cleaning cycles. (See details on the next page)

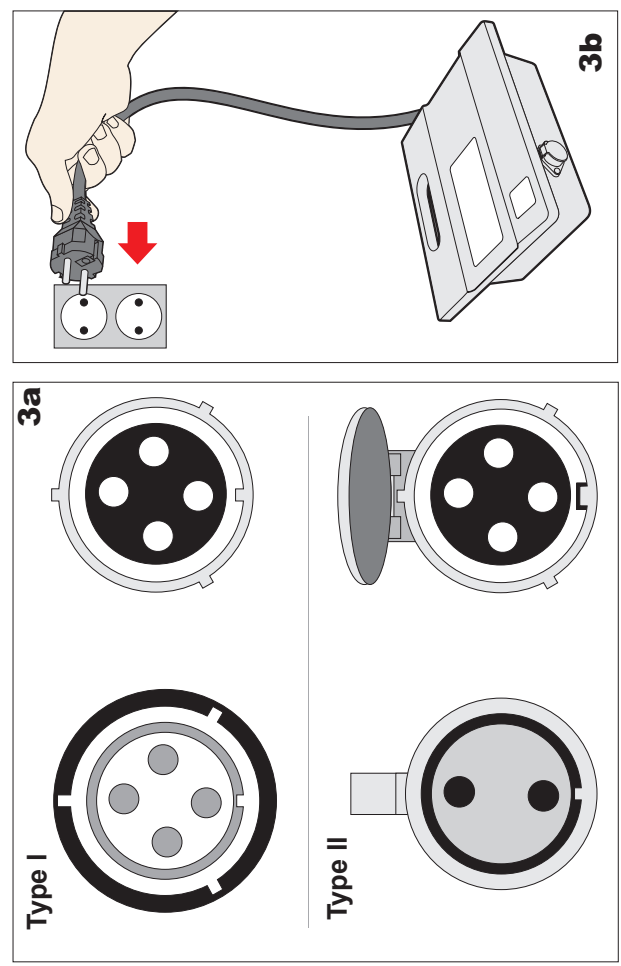

## Plugs Type I

To plug the cable (Fig A) into the socket on the power supply (Fig. B), please do the following:

1. Prepare the plug as seen in (Fig. C) with the key and 3 outside slots exactly as shown.
2. Fit exactly the key and the slots from cable plug with the corresponding key and slots from the power supply socket. (Fig. D)
3. Push the plug into the socket of the power supply all the way in.
4. Once the plug is in, rotate the plug to the right to lock it into place (Fig. E).
5. To remove the plug, first rotate the plug to the left to unlock it; then pull it out (Fig. F).

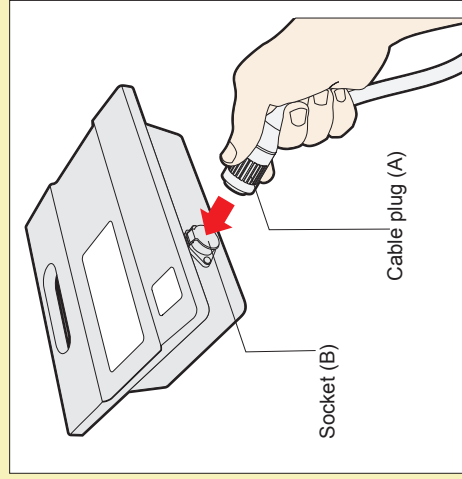
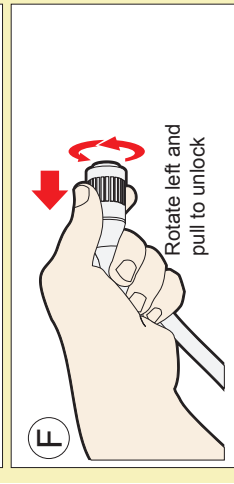
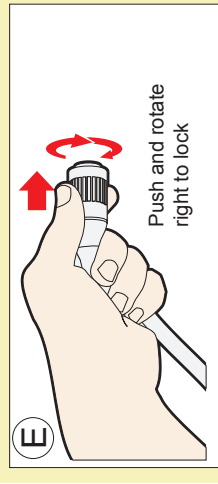
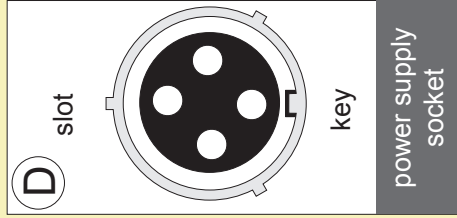
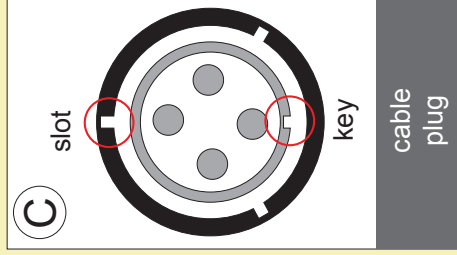
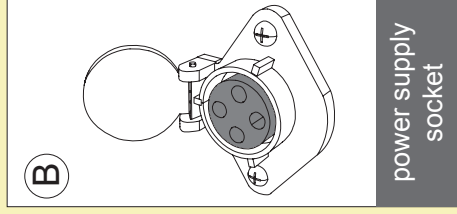
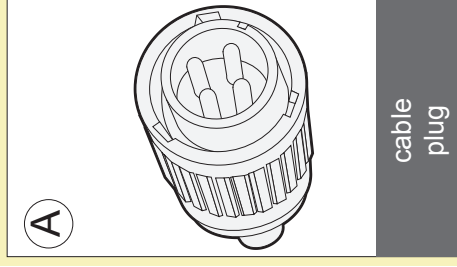

## Plugs Type II

To plug the cable (Fig A) into the socket on the power supply (Fig. B), please do the following:

1. Prepare the plug as seen in (Fig. C) with the key and the riser exactly as shown.
2. The riser should face up (Fig. E) in order to keep the socket cap open. The cap will lock the cable in place.
3. Fit exactly the key with the corresponding key slot from the power supply socket. Although the socket has 4 holes, only the top and the bottom one will be used (Fig. D)
4. Push the plug into the socket of the power supply all the way in. After inserting the plug all the way, the cap should be pressed on it to secure it.
5. To remove the plug, you need to lift the cap, and then pull.

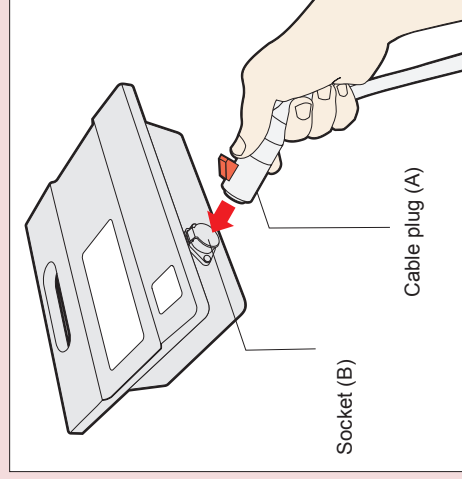
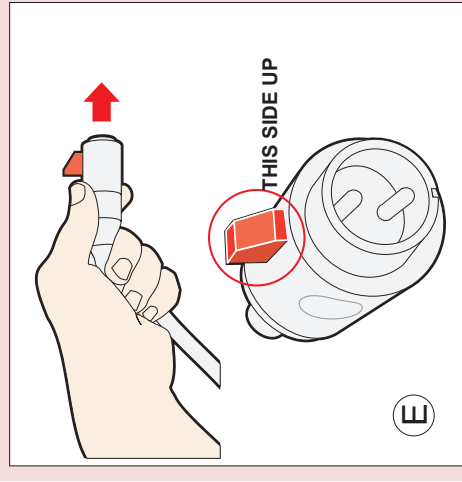
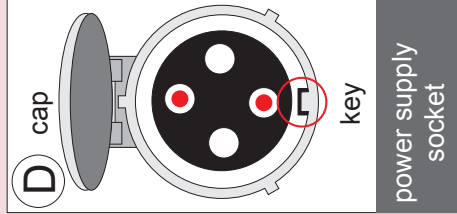
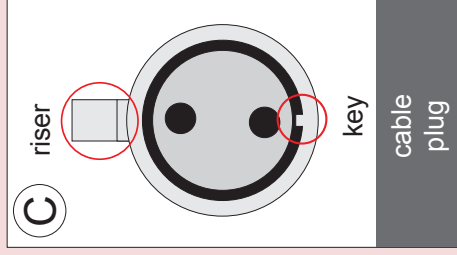
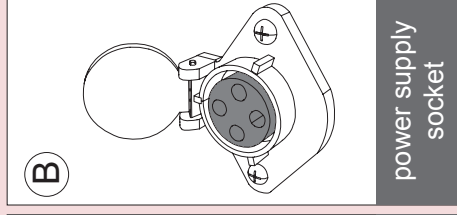
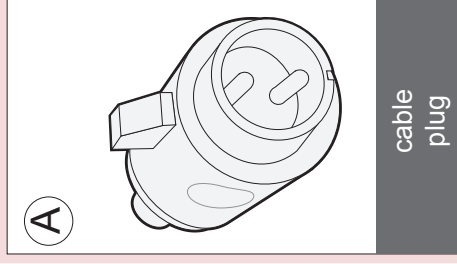



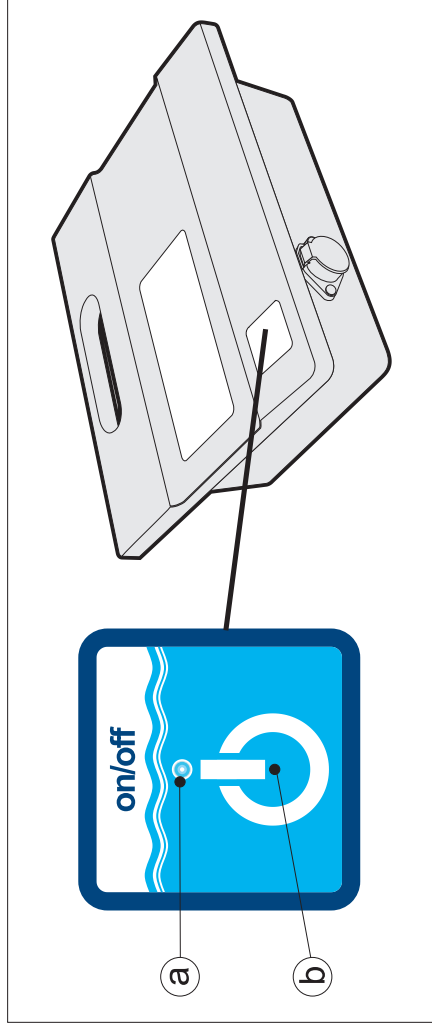

**a. Power LED**

The blue LED flashes when the power supply is in standby mode and lights continuously when the pool cleaner is operating. The power button switches between ON and STANDBY

**b. „POWER“ button**

The button switches between „ON“ and „STANDBY“.

**IMPORTANT** - After every cycle the pool cleaner will automatically go to „standby“. In case you want to turn the machine off during the working cycle, press the „power“ button once and the LED will start flashing, indicating that the machine has stopped running.

**IMPORTANT:** Please be sure to always keep your pool cleaner properly stored anywhere between 10 to 40 degrees Celsius (50 to 104 degrees Fahrenheit). This will keep the motors, plastics and seals protected. Failure to comply will result in loss of warranty. Robot can be used in water with temperatures ranging from 13°C to 35°C (55°F to 95°F). However, the recommended optimal temperature is between 22°C and 32°C (72°F and 90°F)

## Maintenance and adjustment

**CAUTION:** To avoid scratches and other blemishes appearing on your robot, simply find a smooth surface for it to rest on when cleaning the debris bag or performing minor adjustments. These scratches could produce changes in the robots soft and smooth edges resulting in potential damage to some flexible pool surfaces.

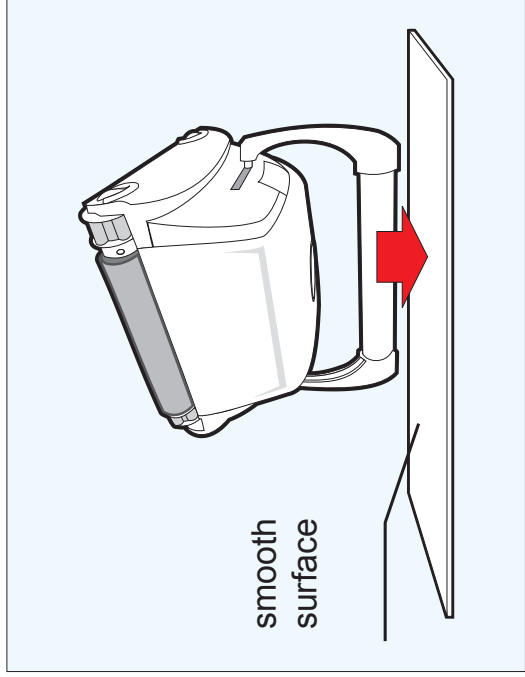
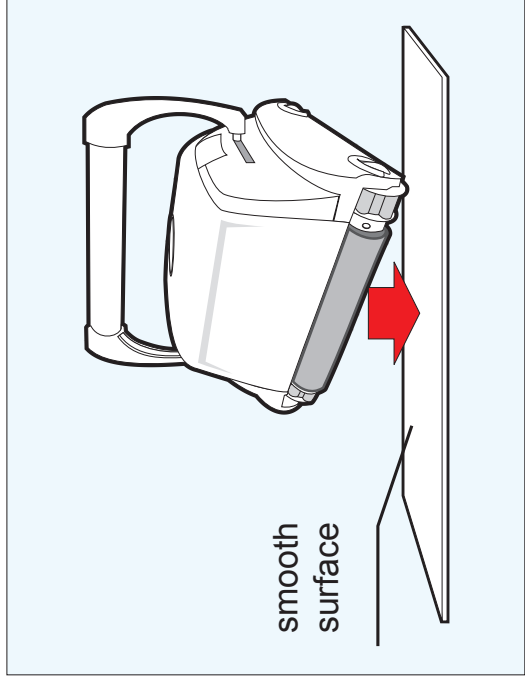

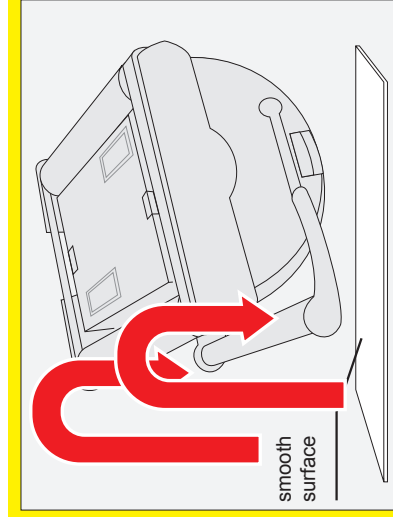

**LOCK TAB**

**4a**

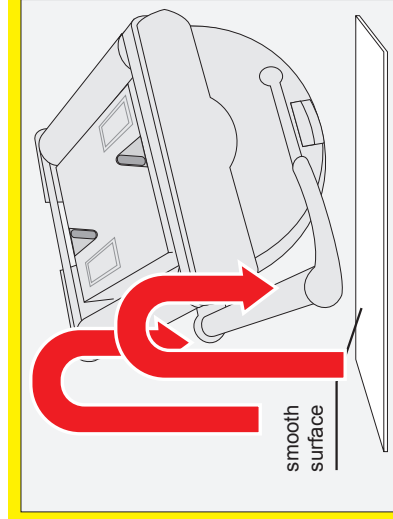

**SWIVEL TAB**

**4a**

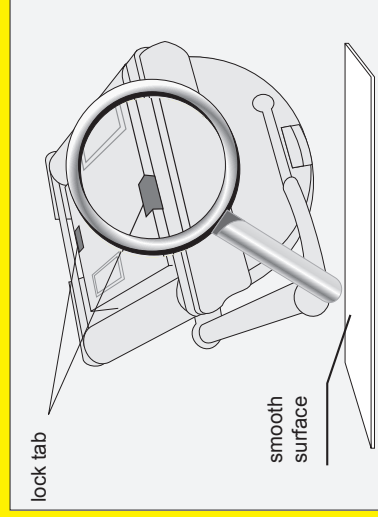

**LOCK TAB**

**4b**

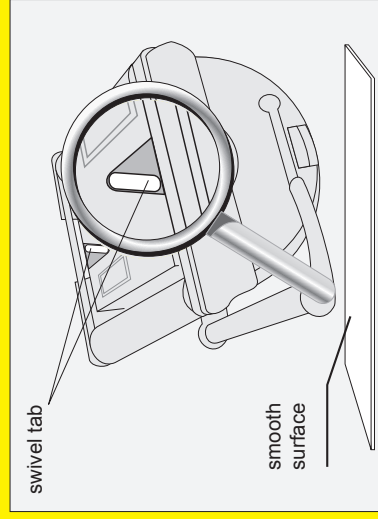

**SWIVEL TAB**

**4b**

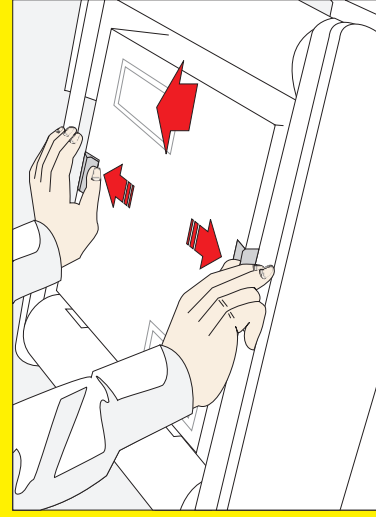

**LOCK TAB**

**4c**

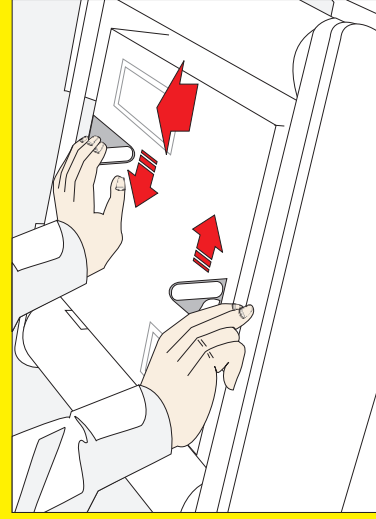

**SWIVEL TAB**

**4c**

## CLEAN THE FILTER BAG AFTER EVERY CLEANING CYCLE

- a. Unplug the power supply. (Please keep the plug away from contact with water)
- b. If the unit is in the pool, gently pull the cleaner toward you using the cable until the handle is within reach. Use the handle (not the cable) to pull the cleaner out of the pool after allowing most of the water to drain from the unit.
- c. Lay the unit on its back on a smooth surface (in order to prevent scratches on the machine body), release the lock tabs and remove the bottom lid assembly. (fig. 4a, 4b, 4c, 4d)  
*(continue on the next page)*

### NOTE:

Depending on your model, there are 2 types of bottom lid releasing mechanisms: **LOCK TAB** or **SWIVEL TAB**. Please follow the instructions diagram according to your model.

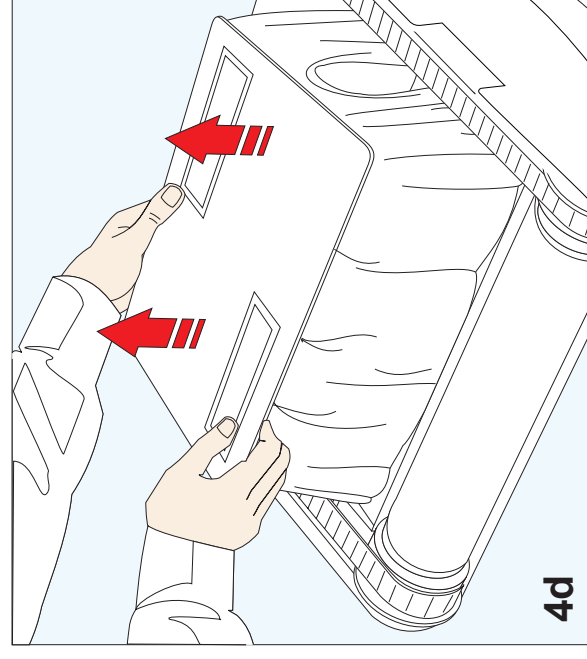

**4d**

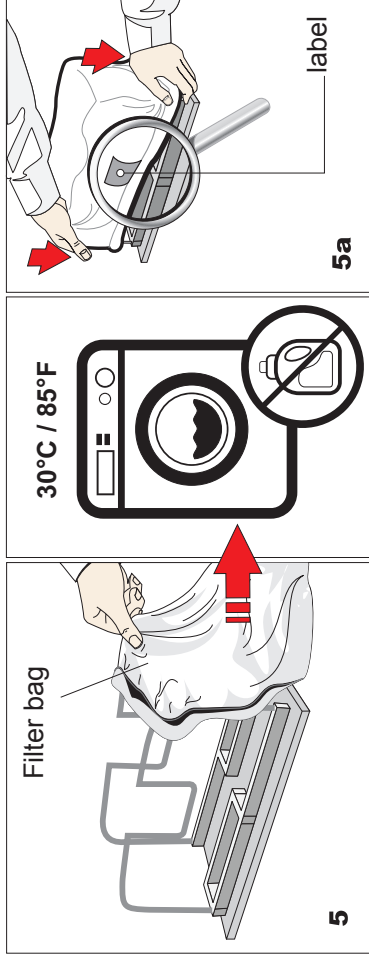

(continued from the previous page)

- d. Remove the filter bag from the support bars, turn it inside out and wash off all the dirt with a garden hose or in a sink. Squeeze the bag gently until the rinse water is clear. If necessary, machine wash the bag using only cold water with NO DETERGENT! (fig.5)
- e. Re-install the bag on the support bars with the label in the center of one of the long sides of the bottom lid (5a)
- f. Re-install the bottom lid assembly in the body. Push down on it until lock tabs will snap into place properly.

#### IMPORTANT TIPS:

- Shut off and unplug the power supply every time you remove the cleaner from the water.
- Clean the filter bag after every cycle.
- Reverse the handle after every cleaning cycle to avoid tangling the cable.
- Periodically straighten out the floating cable.
- Replace worn brushes to ensure maximum cleaning performance
- Make sure that your pool cleaner positions itself properly on the wall. The machine handle must rest parallel to the water line upon reaching the surface of the water.
- Save your cleaner's packaging for off-season storage or for shipping the unit to your dealer if service is required.
- Leave your pool cleaner in the water for 15 to 20 minutes after every cleaning cycle.
- **Do not leave your cleaner in direct sunlight when not in use.**
- **Never leave the power supply in direct sunlight and avoid leaving it in the rain.**
- Occasionally, you should rinse your cleaner in clean, fresh water. This will lengthen the service life of the drive belts, drive tracks and scrubbing brushes.
- **Clean the propeller once a month**

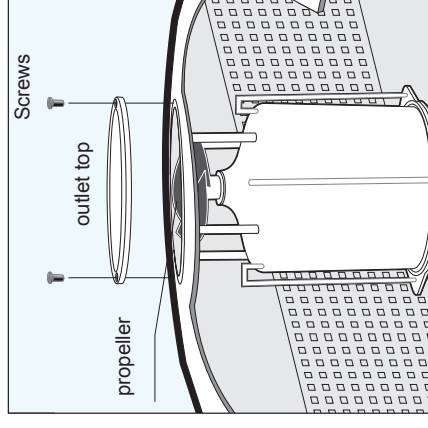
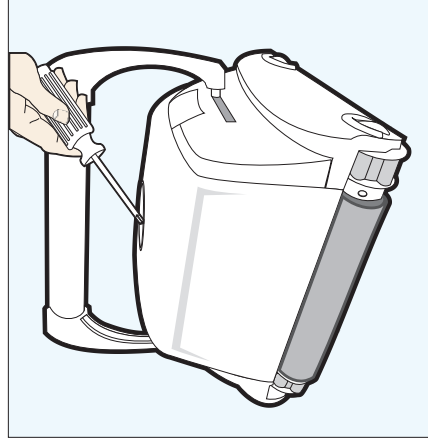

#### Cleaning the pump propeller:

- 1) Take out the 2 (4) screws from the outlet top
- 2) Take out the outlet top and remove hair and other debris around propeller

#### CABLE CARE

The cable may become twisted after a period of time in use. To correct this condition, simply lock the moveable handle on the top of the cleaner in the opposite diagonal direction. The pool cleaner will now travel in the opposite direction while cleaning your pool and the cable will uncoil. Check the cable periodically for external damage if the problem persists, use the E-Z Swivel device.

Place the robot on the ground and unplug the cable from the transformer. With one hand, holding the E-Z Swivel, walk away from the robot, pulling the cable to its full length. The core will rotate inside the cover and in this way will untangle the cable.

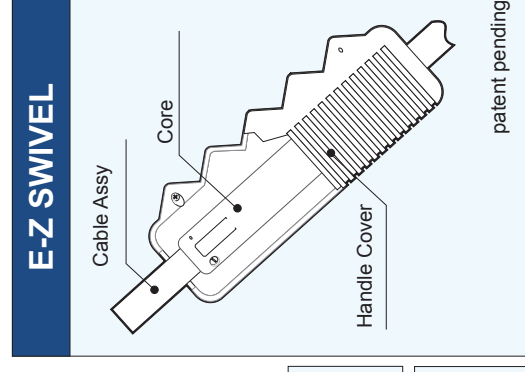
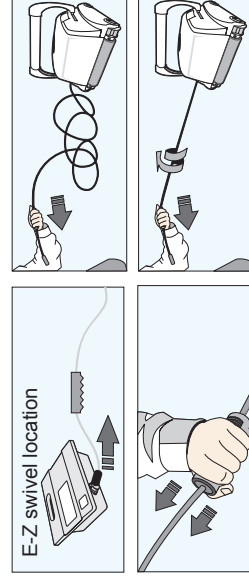

## PLEASE CHECK THE FOLLOWING BEFORE CALLING YOUR SERVICE CENTER

Before troubleshooting, the pool cleaner must be disconnected from the power supply and the power supply must be unplugged from the electrical outlet to prevent damage to the unit and possible personal injury.

For reference numbers, consult the parts list diagram located on the last page of the instructions.

### 1. Unit does not pump water or move:

- Check to see if electric outlet (22) has power.
- Check if transformer (16) is plugged into a grounded outlet and the blue cable assembly is plugged into the transformer.\*
- Switch the power supply "OFF" and "ON" a few times. Allow 45 seconds between "ON" and "OFF".
- Check for and remove any debris such as hair, string, or leaves that may be obstructing the free movement of the Drive Pulley (5), Drive Belts (6), or Drive Tracks (7).
- Check that the Drive Belts (6) and Drive Tracks (7) are properly aligned and are taut. Adjust or replace if necessary.

### 2. Unit does not pump water at all, or pumps slowly but moves:

- Check to see if propeller (1) is seized due to accumulation of hair or debris on the propellers. Remove the top screws on each outlet top (1) and clean the propeller. When reassembling the top cover, do not overtighten the screws.
- Check to see if the filter bag (12) is thoroughly clean. Clean as necessary.
- If a and b are negative, check the pump motors (2). If they are not functioning send the unit to your service center.

### 3. Unit does not move but does pump water:

- Check to see if forward/reverse motion is obstructed by foreign matter; hair, debris, etc. on drive belts (6) or drive tracks (7) or there is an entanglement with the power cord. Clean as necessary.
- Check if drive belts (6) have slipped out of place. Also check for proper tension of drive belts (6). If necessary replace belts.
- Check for loose drive motor (3) connections.
- If a, b, and c are negative, check the Master and Slave motors. If one or the other is not functioning, send the unit to your service center.

\*The transformer cord can only be replaced with the aid of special purpose tools normally available only to authorized dealers, distributors and service centers.

### 4. Unit does not pick up dirt and debris:

- Check 2a and 2b of this guide.
- Check the Intake Valve Flaps (23) on the underside of your unit. The Flaps should move freely to open and close. Clean and free the Valve Flaps (23) if necessary.

### 5. Unit does not seem to cover the entire pool:

- Most likely a thorough cleaning of the filter bag (12) is needed.
- Check to see that the blue cable (15) is properly spread out and is untangled.
- Allow the unit to run in the pool for the entire cleaning cycle.
- Make sure that the Floating Handle (14) is locked diagonally across the top of your unit's body.
- Check that the Pump Motor (2) is operating. Please refer to the Troubleshooting section titled "Moves But Does Not Pick Up Dirt And Debris"
- After following all of the above, if there is still a problem, call your dealer for specific additional assistance.

### 6. Debris Comes Out Of The Aquabot When Removing It From Pool (Bottom Lid Does Not Close Properly)

- Lock Tabs (24) - Check that the Lock Tabs (24) are not warped. They should be straight and aligned with the unit's body.
- Intake Valves (23) - Check that the Intake Valve Flaps on the underside of your unit (in the Bottom Lid) move freely to open and close. Clean Flaps if necessary.

### 7. The cable is twisted:

- Reverse the diagonal position of the handle.
- Use the E-Z Swivel (see "Cable Care" chapter

### Grounding

The power supply must be connected to a grounded 3 conductor socket. The mains power supply must be connected via a GFCI (ground fault circuit interrupter) or RCD (residual current device) having a rated residual operating current not greater than 30mA.

### Fuse

The fuse must be changed by an authorized service agent or trained and qualified person only. For continued protection against risk of fire, replace only with the same type and rating of fuse.

### Maintenance and safety

The cover should not be removed except by an authorized service agent or trained and qualified person. No internal adjustment or component replacement can be carried out by the user. The power cable must be disconnected before removing the cover. If the power supply cord is damaged, it must be replaced by an authorized service agent or trained and qualified person. Do not operate the supply if the cord is damaged.

### Environmental conditions

The power supply is designed to work both indoors and outdoors. However, the unit should not be operated in direct sunlight or be exposed to water. The power supply should not be operated in an ambient temperature in excess of 40°C.

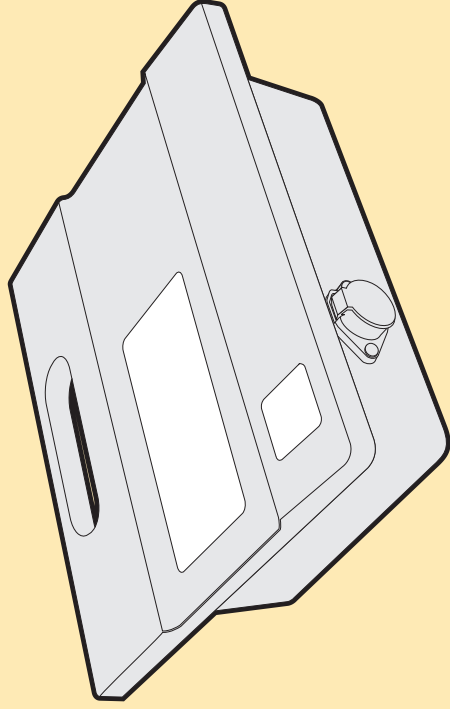

### Physical

Dimensions (W \* D \* H) 273mm \* 242mm \* 90mm  
Weight 1.9 kg

### Electrical

Input rating 100-240V~, 50/60Hz, 180W  
Output rating 29V, 6.3A.  
Storage temperature -10 °C - 60 °C  
Operating temperature 0 °C - 45 °C  
Ingress protection IP54



# Operating the pool cleaner

1. Outlet Top
2. Pump Motor
3. Drive Motor
4. Handle Locking Bracket
5. Pulley Assembly
6. Drive Belt
7. Drive Track
8. Body Assembly
9. Filter Screen and propeller
10. Side Plate
11. PVA Brushes
12. Filter Bag
13. Bottom Lid Assembly
14. Handle Assembly
15. Cable Assembly
16. Power Supply (Transformer)
17. Transformer Socket
18. Wheel Tube Assembly
19. "OFF" button
20. LED
21. "ON" button
22. Power Cord (Outlet)
23. Intake Valve Flaps
24. Lock Tabs

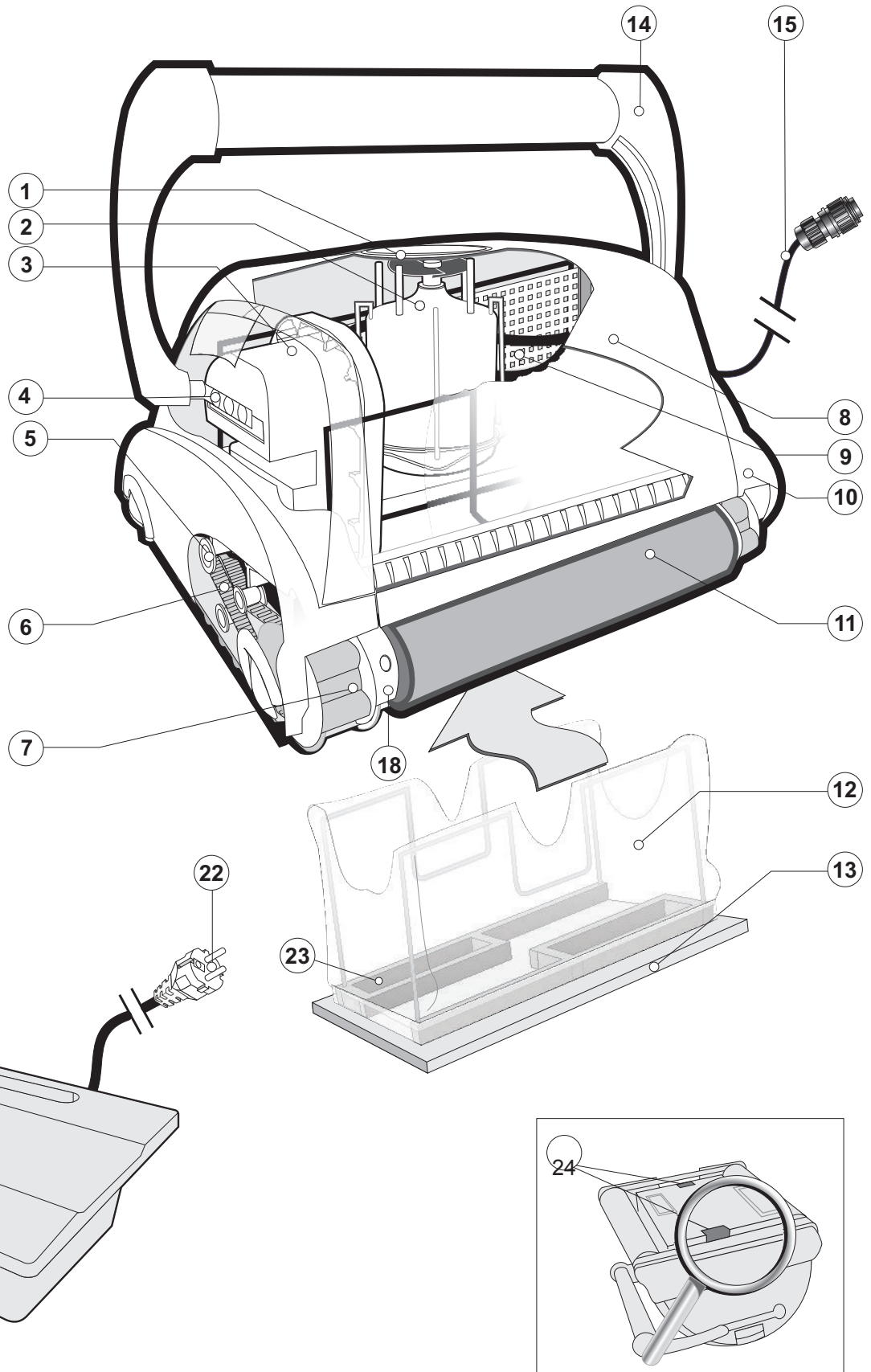

### Možnost externího časovače

Tato funkce umožňuje uživateli naprogramovat čištění pomocí externího časovače (k dostání samostatně).

### Možnosť externého časovača

Táto funkcia umožňuje používateľovi naprogramovať čistenie pomocou externý časovač (dostupný samostatne).

### External Timer Capability

This feature will enable the end user to program the cleaning schedule through an external timer (sold separately).

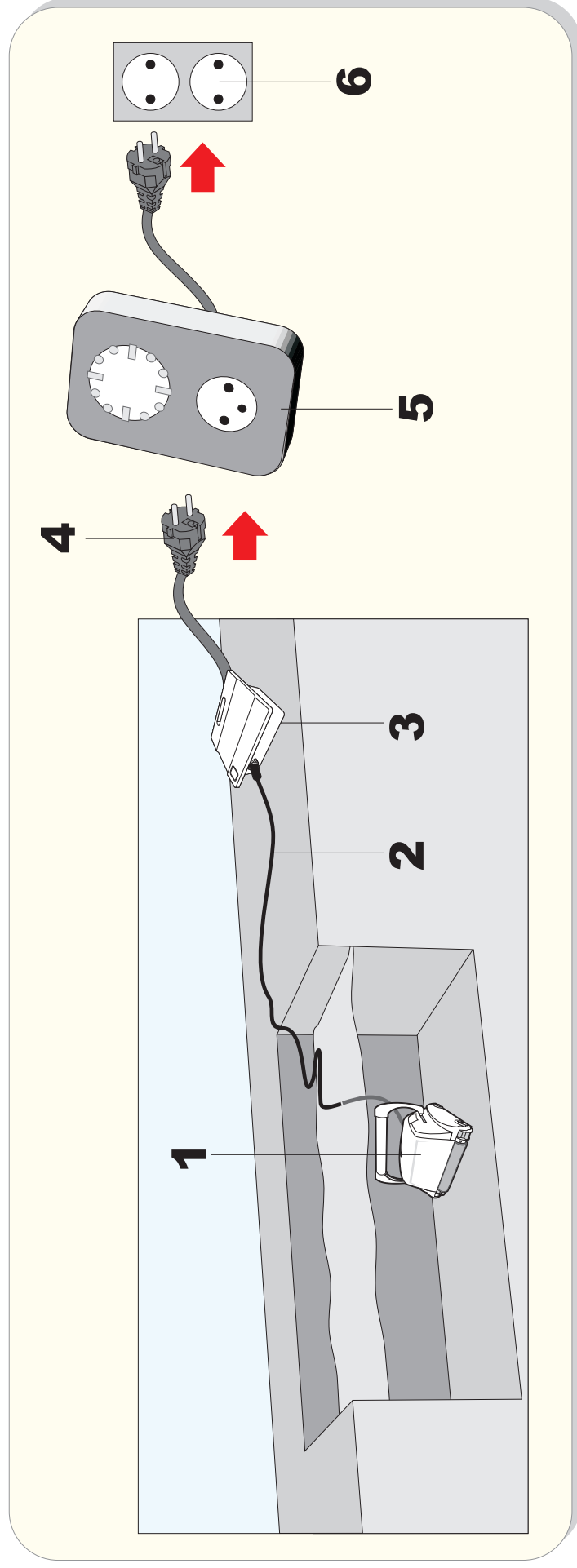

1. Jednotka
2. Kabel
3. Napájecí zdroj
4. Zástrčka transformátoru
5. Externí časovač
6. Elektrická zásuvka

1. Jednotka
2. Kabel
3. Napájecí zdroj
4. Zástrčka transformátora
5. Externý časovač
6. Elektrická zásuvka

1. Unit
2. Cable
3. Power supply
4. Transformer plug
5. External timer
6. Outlet

	<b>CZ</b>	<b>SK</b>	<b>EN</b>	<b>Galeon FL</b>	<b>Galeon MED</b>	<b>Galeon RC</b>
Doba čistícího cyklu		Doba čistiaceho cyklu	Cleaning cycle duration	2,5 h	3 h	1/1,5/2
Filtrační schopnost		Filtračná schopnosť	Filter capacity	20 µm	20 µm	20 µm
Přefiltrovaný objem vody		Prefiltrovaný objem vody	Volume of water filtered	16 m3/h	16 m3/h	16 m3/h
Doporučená teplota vody		Doporučená teplota vody	Recommended temperature of water	18 - 32 °C	18 - 32 °C	18 - 32 °C
Délka kabelu		Dĺžka káblu	Cabel length	17 m	18 m	18 m
Schopnost čistit stěnu bazénu		Schopnosť čistiť stenu bazéna	Cleans walls	✗	✓	✓
Dálkové ovládání		Diaľkové ovládanie	Remote control	✗	✗	✓

**CZ:** Záruční i pozáruční servis zajišťuje prodejce: Mountfield a.s. Pro jeho vyřízení kontaktujte svého prodejce.

**SK:** Záruční aj pozáruční servis zabezpečuje predajca: Mountfield SK s.r.o. Kontaktujte prosím svojho predajcu.